

Doppelverzahnung Lizenz Traub  
double tooth system licence Traub

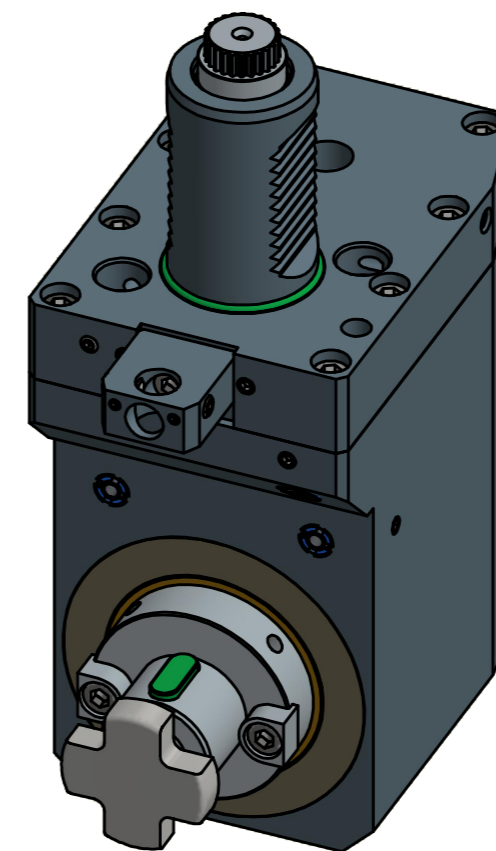
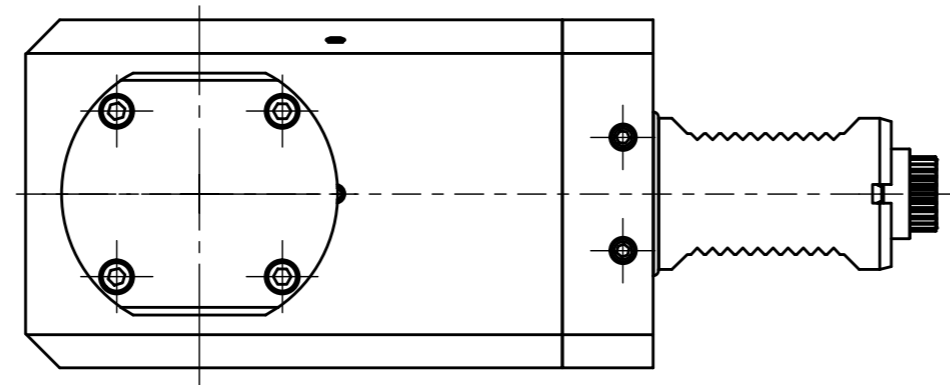

  
Hakenschlüssel  
mit Zapfen  
Hook wrench  
with fixed pin  
DIN1810 B 58x62

Copyright **EWS Tool Technologies**  
Weitergabe und Vervielfältigung dieser Unterlage,  
Verwertung und Mitteilung ihres Inhalts nicht  
gestattet, soweit nicht ausdrücklich zugestanden.  
Zuwendungen verpflichten zu Schadenersatz.

Bemerkung - Note  
mit Kegelrollenlager  
with taper roller bearing(s)

Technische Daten - technical data  
Weight = 13.813 [kg]  
Torque max. (M1/M2) = 40 / 120 [Nm]  
Speed max. (n1/n2) = 6000 / 2000 [1/min]  
Gear ratio (i)=n1:n2 = 2,878:1

Benennung - Title  
**Radial Fräskopf, zurückgesetzt**  
**Radial milling head offset**

**EWS** Tool Technologies  
EWS Weigle GmbH & Co. KG  
Maybachstr. 1  
D-73066 Uhlingen  
www.ews-tools.de

Technische Änderungen vorbehalten!  
Subject to technical modifications!  
IDENT: D-EWS-076783

Nr. - No.  
MNR.  
REV: -/-  
146927

