

Spannzange / collet ER40 DIN6499
 Spannereich / clamping range: 3,0 - 26,0

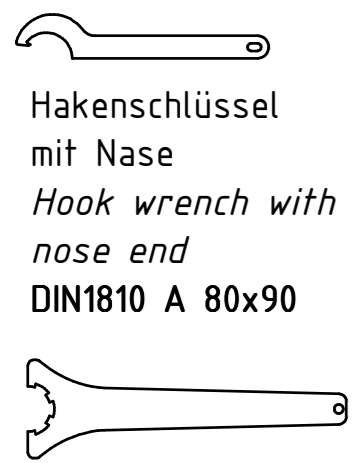

Hakenschlüssel
 mit Nase
 Hook wrench with
 nose end
 DIN1810 A 80x90

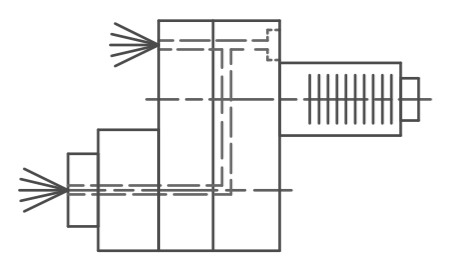

Spannzangenschlüssel
 Clamping wrench
 240

Innen- und Aussenkuehlung / Inside and outside coolant supply
 Kein Trockenlauf / No dry run
 Kuehlmittelfiltrierung-50µ / coolant filtration-50µ

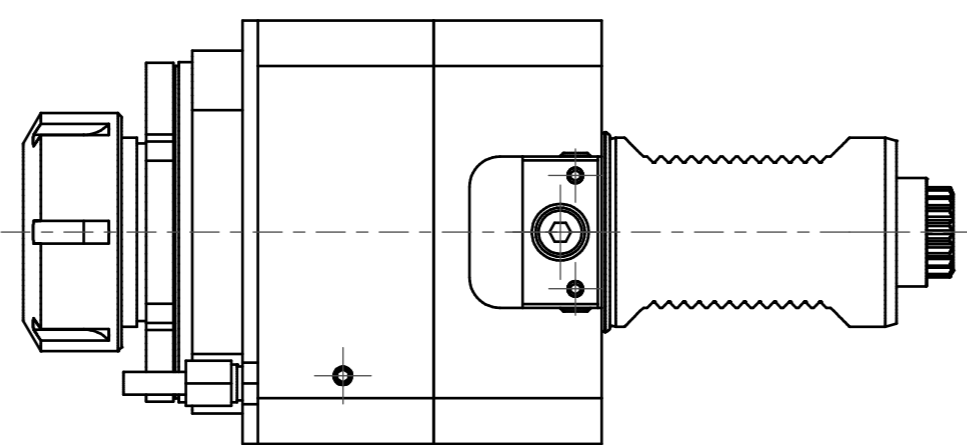

Doppelverzahnung Lizenz Traub
 double tooth system licence Traub

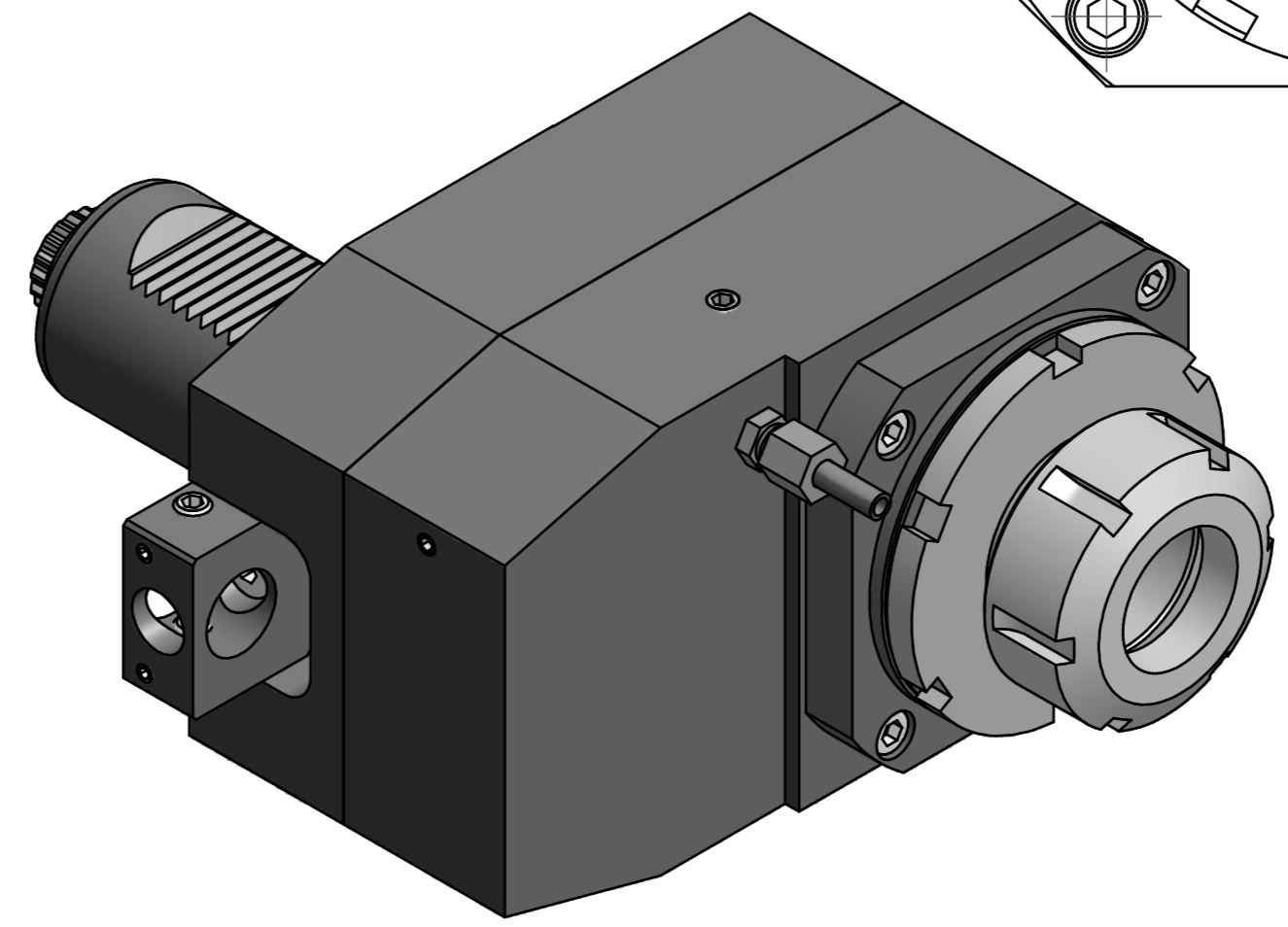

Bemerkung - Note
 Nicht ohne Kuehlmittel betreiben!
 Not for use without coolant-fluid!

Technische Daten - Technical data
 M1 / M2 = 100 / 100 Nm
 n1 / n2 = 4000 / 4000 1/min
 i (N1:N2) = 1:1
 Pmax = 70 bar

Benennung - Title
 Axial Bohr u. Fräskopf achsversetzt
 Ax. drill. and mill. head offset

Copyright EWS Tool Technologies
 Weitergabe und Vervielfaeltigung dieser Unterlage,
 Verwertung und Mitteilung ihres Inhalts nicht
 gestattet, soweit nicht ausdruercklich zugestanden.
 Zuwiderhandlungen verpflichten zu Schadenersatz.

name	date	Technische Aenderungen vorbehalten! Subject to technical modifications!
Lukjanow	26.10.2012	
Nr.		50.50405480RLIK
DIN A2		
MNR: 145343	IDENT: D-EWS-127652 -	Blatt - page 1 (1)