

Schwenkbereich $\pm 105^\circ$
Swivel area $\pm 105^\circ$

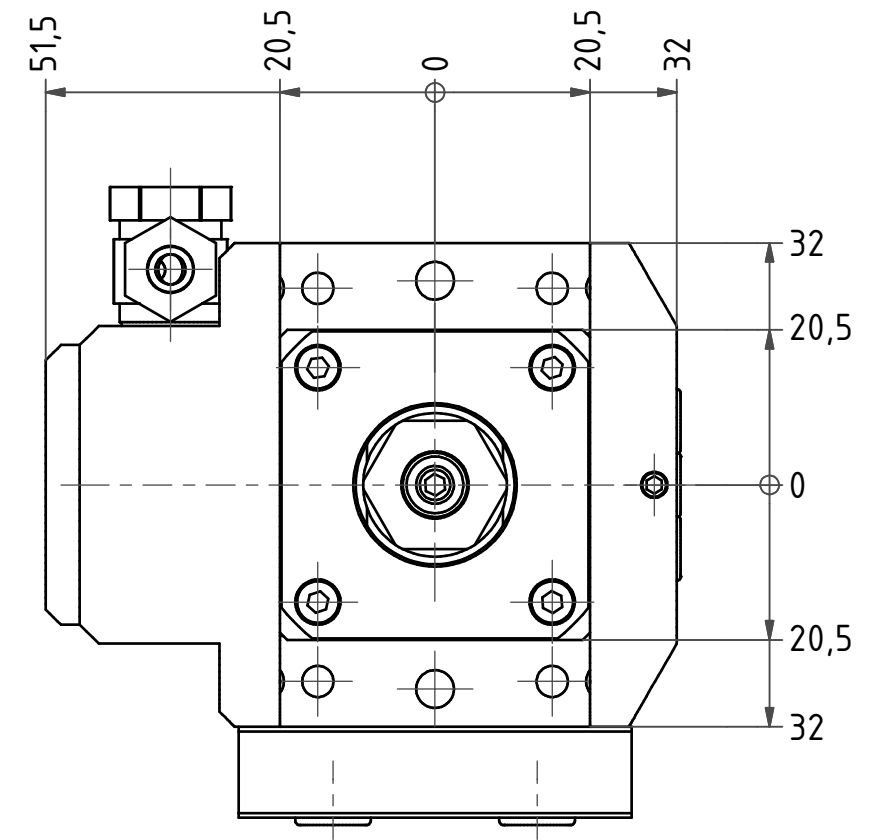

Spannzange / Collet ER11 DIN6499
Spannbereich / Clamping range: 0,5 - 7,0

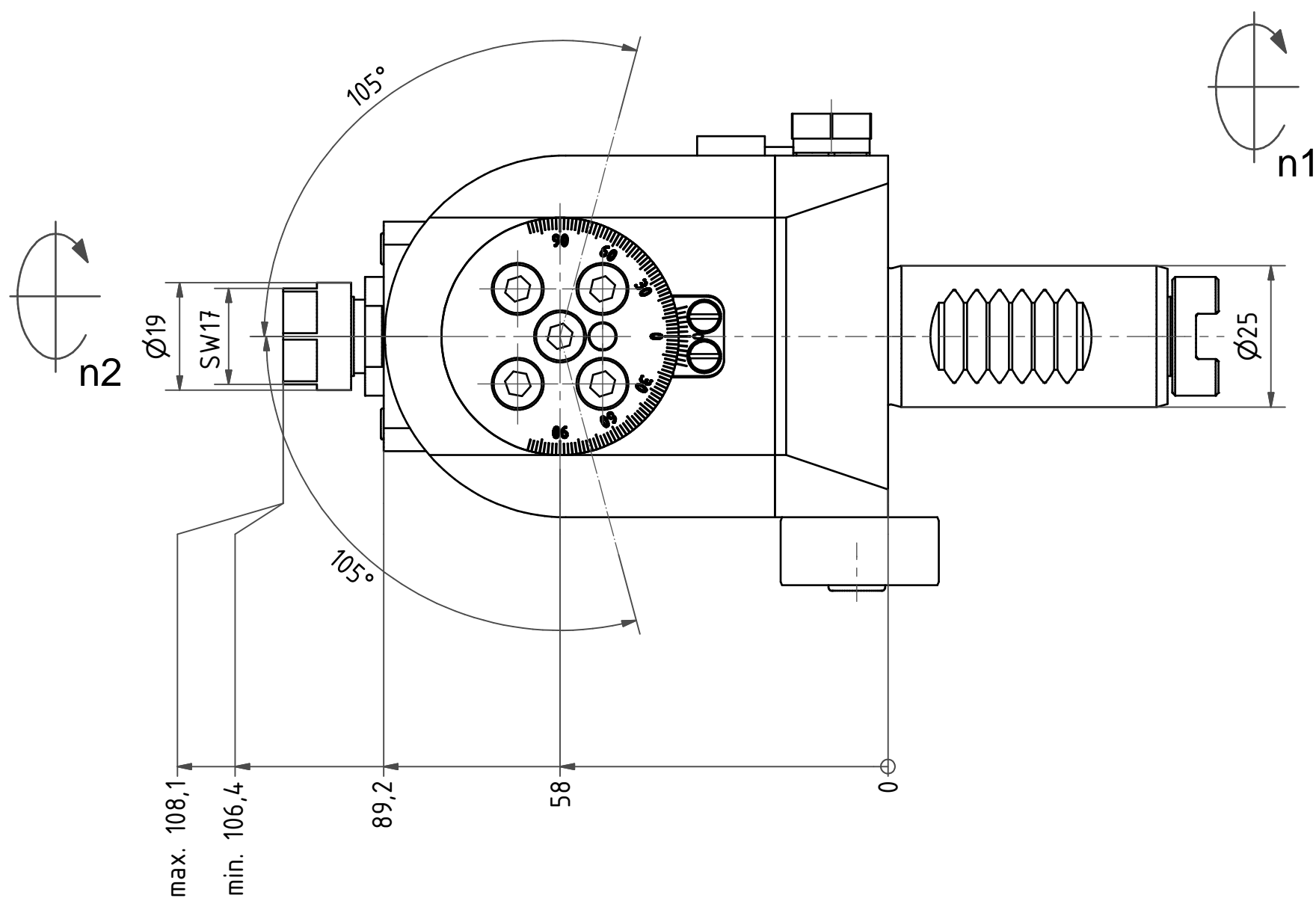
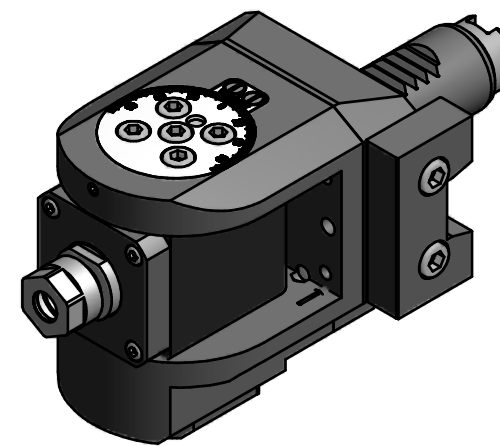

Copyright **EWS Tool Technologies**
Weitergabe und Vervielfaeltigung dieser Unterlage,
Verwertung und Mitteilung ihres Inhalts nicht
gestattet, soweit nicht ausdrecklich zugestanden.
Zuwiderhandlungen verpflichten zu Schadenersatz.

Bemerkung - Note

Technische Daten - technical data

Benennung - Title

M1 / M2 = 16 / 16 Nm
n1 / n2 = 8000 / 8000 1/min
i (N1:N2) = 1:1

Schwenkkopf
Swivel head

	name	date
drawing	Kratschmann	18.11.2008

Technische Aenderungen vorbehalten!
Subject to technical modifications!

EWS EWS Weigete GmbH & Co. KG
Maybachstr. 1
D-73066 Uhingen
Tel. +49(0)7161/93040-100

Nr.
63.2512G200V

DIN A3

MNR: 144995

IDENT: D-EWS-068937 A

Blatt - page 1 (1)