

Spannzange / collet ER32 DIN6499
Spannbereich / clamping range: 2,0 - 20,0

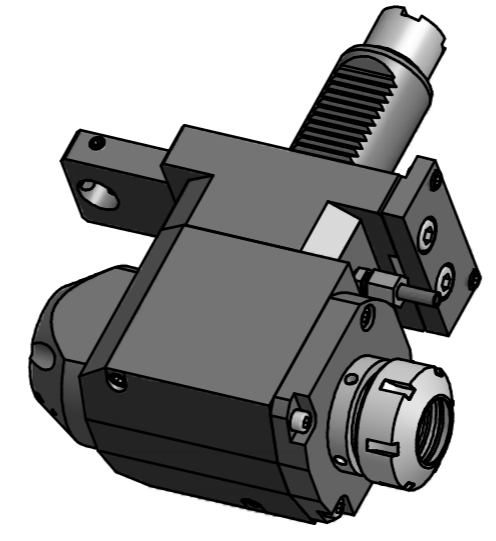

Doppelverzahnung Lizenz Traub
double tooth system licence Traub

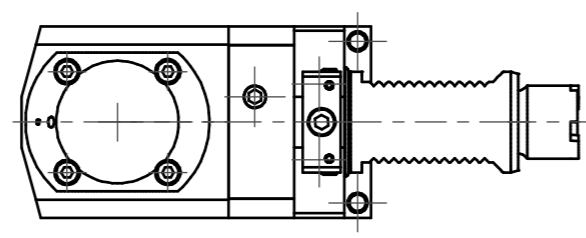

Hakenschlüssel
mit Zapfen
Hook wrench
with fixed pin
DIN1810 B 45x50

Spannzangenschlüssel
Clamping wrench
232

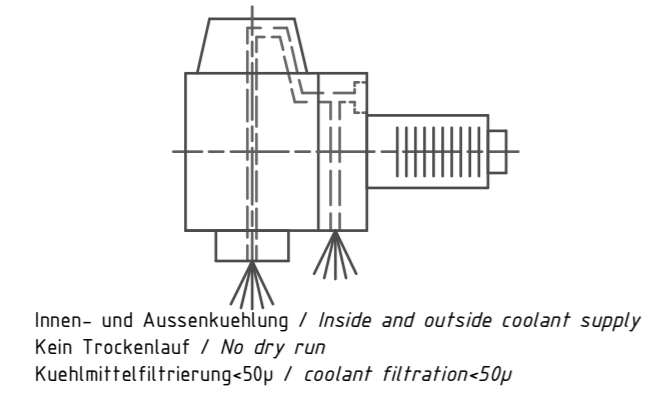

Bemerkung - Note
Nicht ohne Kuehmittel betreiben!
Not for use without coolant-fluid!
mit Kegelrollenlagern
with taper roller bearings

Technische Daten - technical data
M1 / M2 = 50 / 50 Nm
n1 / n2 = 5000 / 5000 1/min
i (N1:N2) = 1:1
Pmax = 70 bar

Benennung - Title
Radial Bohr und Fräskopf
Radial drilling and milling head

name date
drawing 22.10.2008
EWS Weigle GmbH & Co. KG
Maybachstr. 1
D-72068 Uhingen
Tel. +49(0)7161/93040-10

Technische Aenderungen vorbehalten!
Subject to technical modifications!
Nr. 60.4032KRLT15RLIK-S01
DIN A2
File: D-EWS-067604.idw Blatt - page 1 (1)

Copyright EWS Tool Technologies
Weitergabe und Vervielfaeltigung dieser Unterlage,
Verwertung und Mitteilung ihres Inhalts nicht
gestattet, soweit nicht ausdrecklich zugestanden.
Zuwaerhandlungen verpflichten zu Schadenersatz.