

max. Fraeserdurchmesser $\varnothing 80$
 max. saw milling diameter

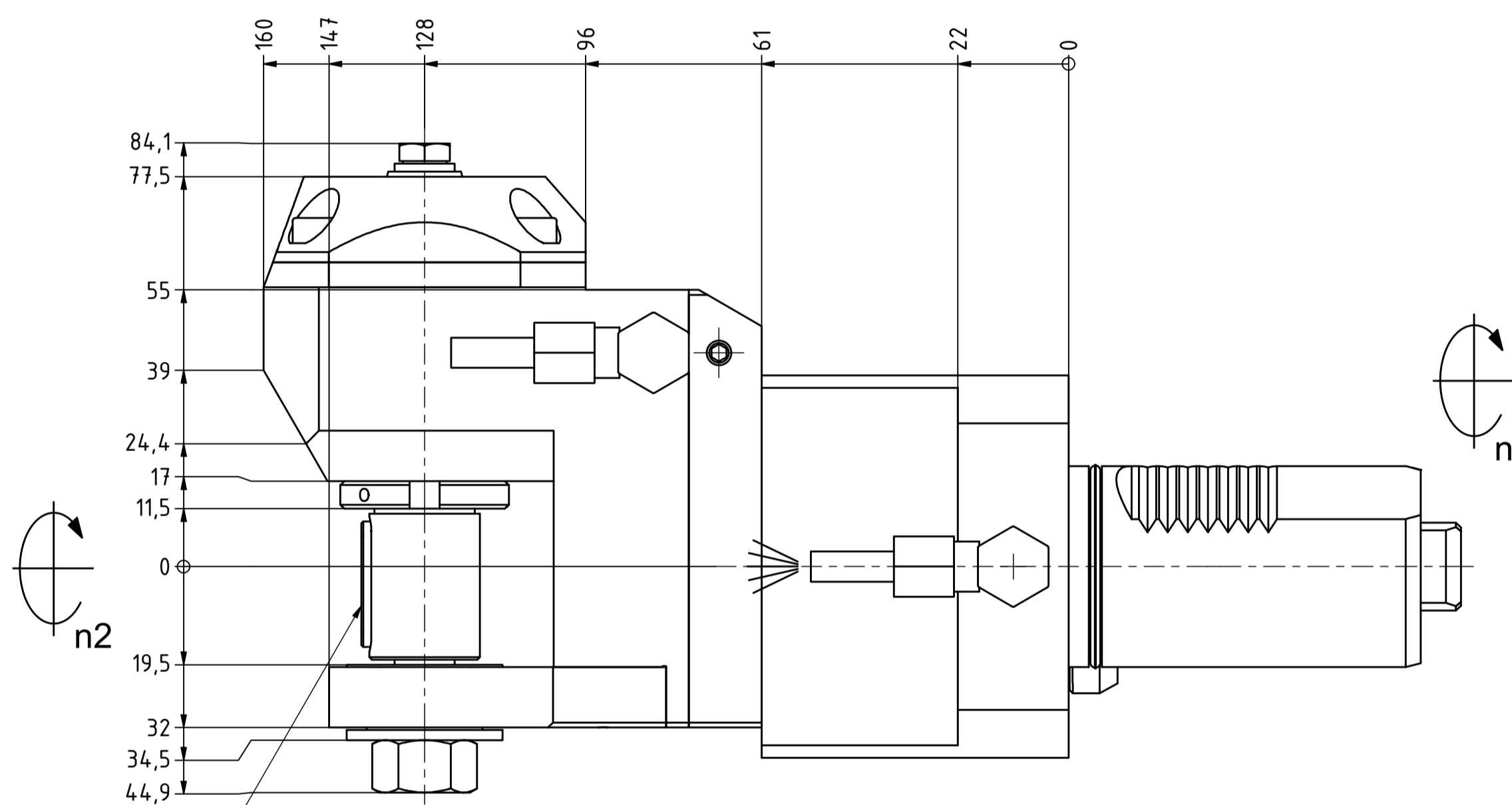

Fraeserwelle austauschbar
 spindle removable

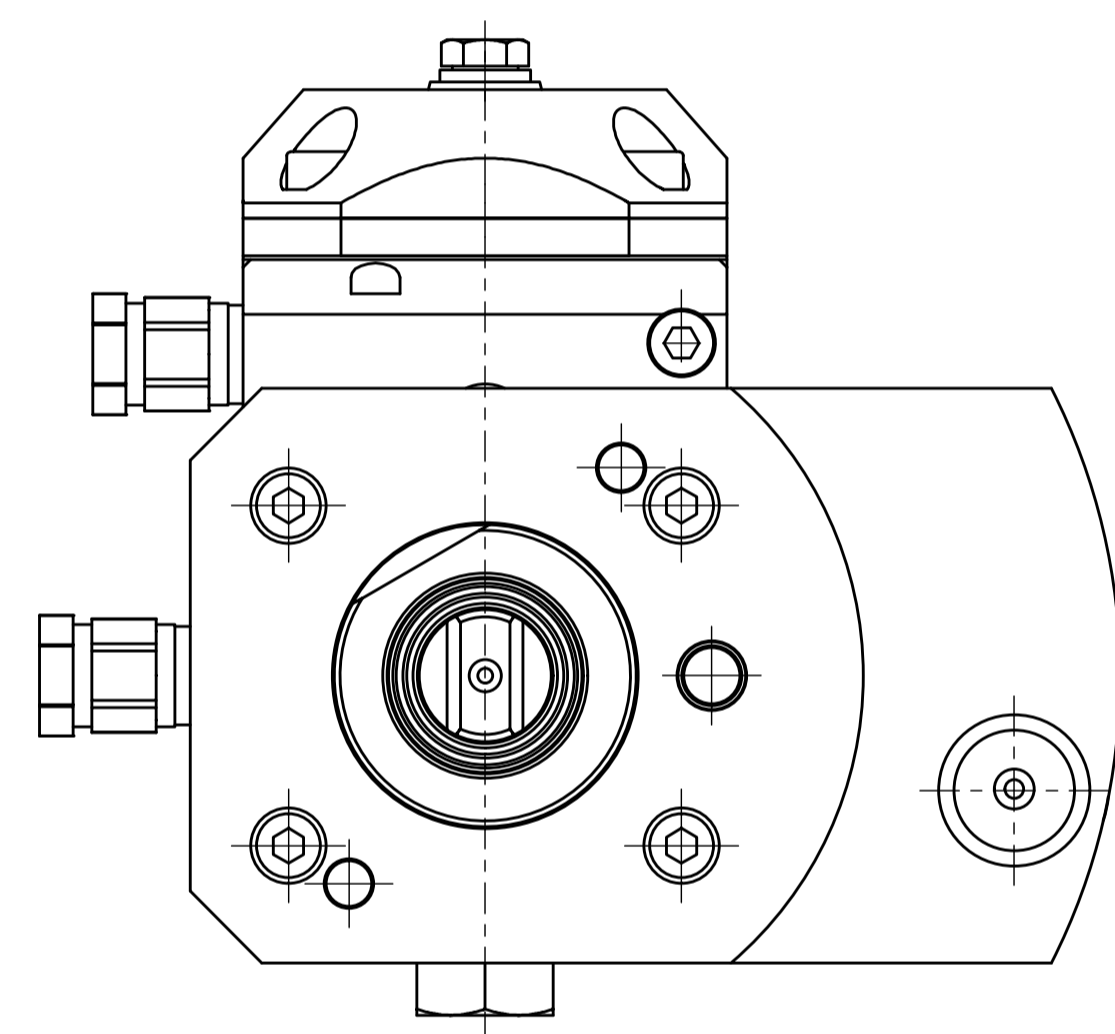
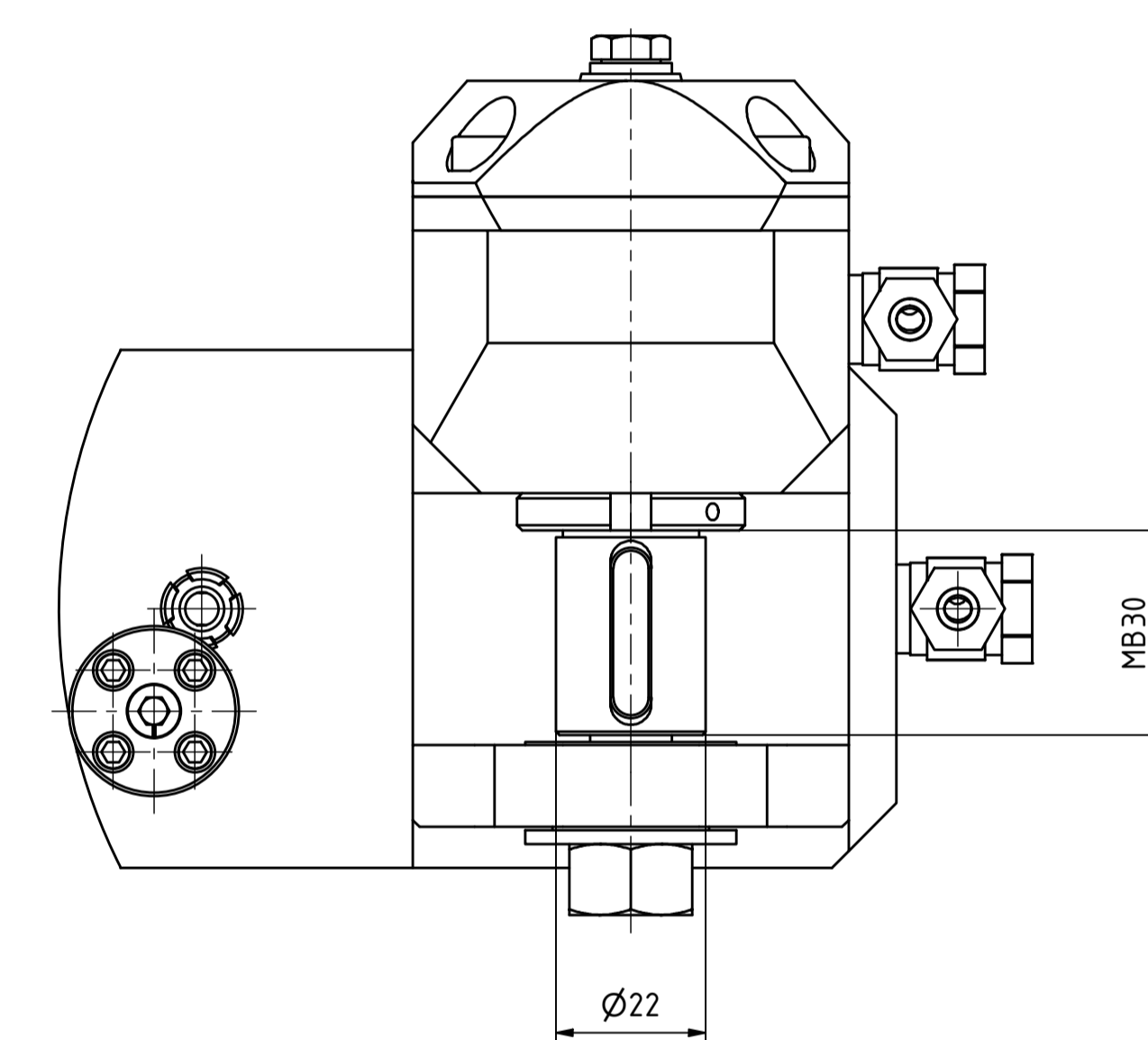

Ausrichtbolzen ist über ein Exzenter einstellbar.
 The bolt is adjustable via eccentric.

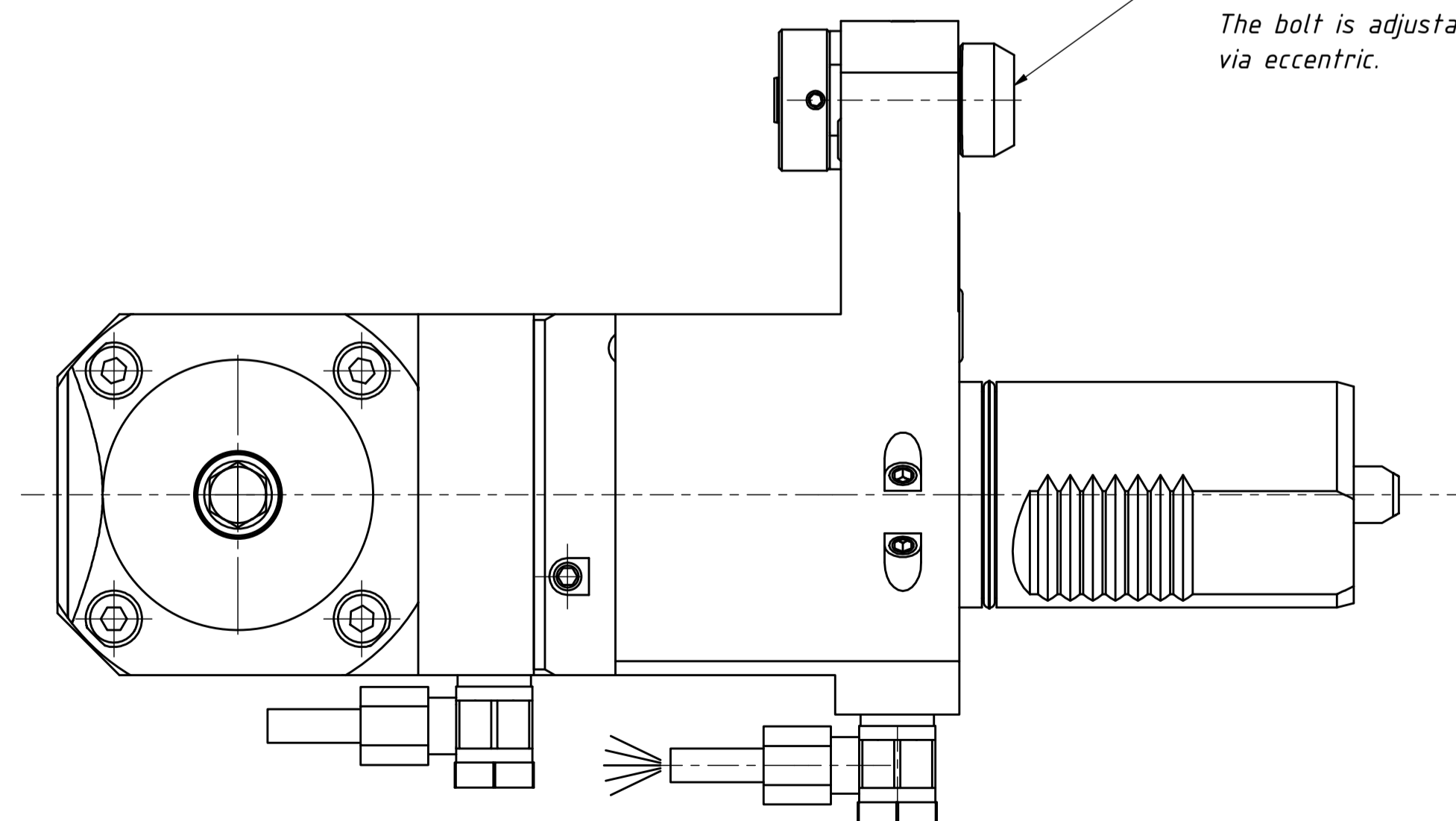
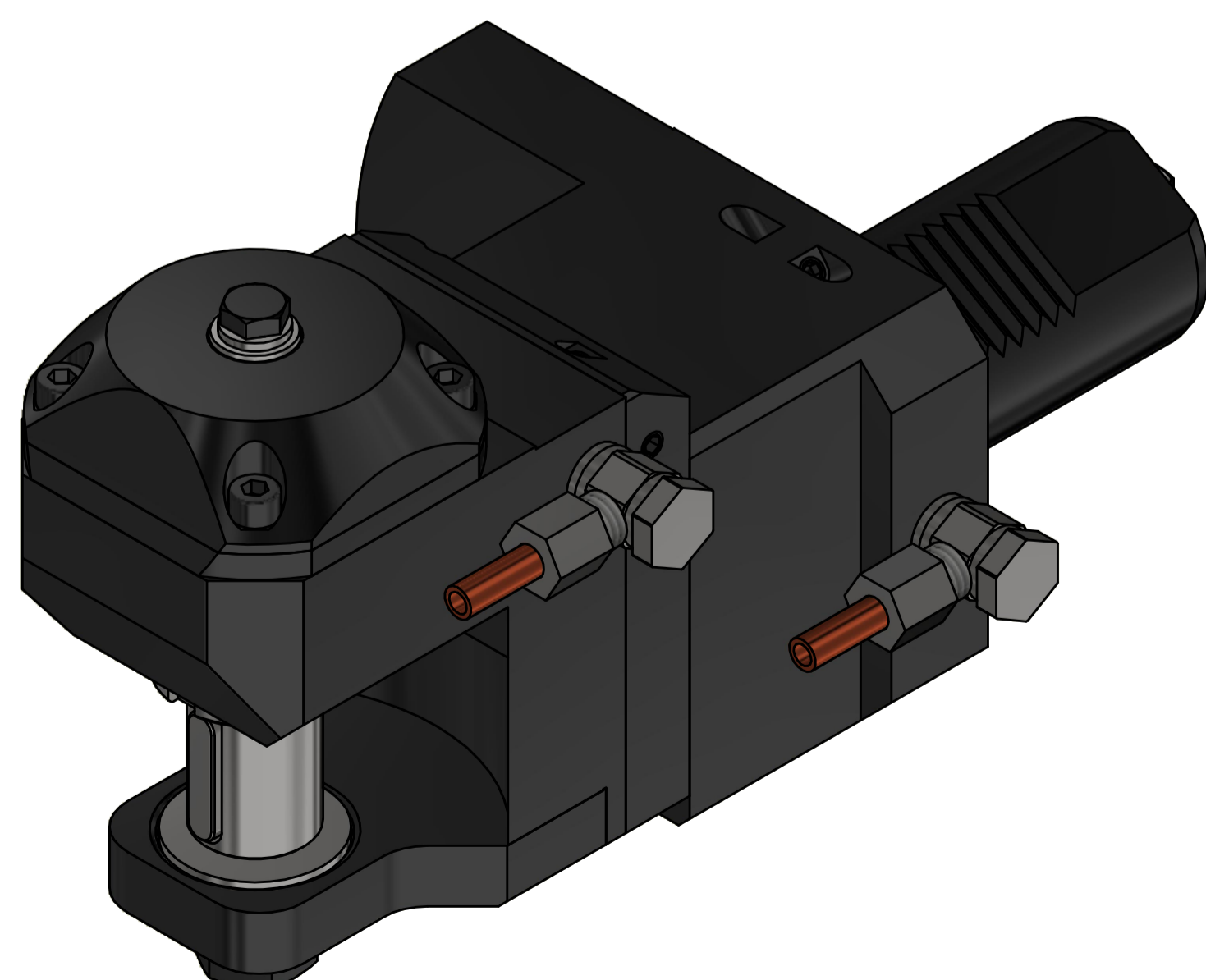

Bemerkung - Note

Technische Daten - Technical data
 Weight = 6,700 [kg]
 Torque max. (M1/M2) = 20 / 60 [Nm]
 Speed max. (n1/n2) = 6000 / 2000 [1/min]
 Gear ratio (i)=n1:n2 = 3:1

Bemerkung - Note

Scheibenfräserkopf
 Radial saw milling head

EWS Tool Technologies
 EWS Werkzeug GmbH & Co. KG
 Hauptstr. 1
 64700 Kelkheim
 www.ews-tool.de

Technische Änderungen vorbehalten!
 Subject to technical modifications!
 IDENT: D-EWS-052331

REV: -/D

64.4022SQT15I3-BG30

114471

QR

Copyright EWS Tool Technologies
 Weitergabe und Vervielfältigung dieser Unterlage,
 Verwertung und Mitteilung ihres Inhalts nicht
 gestattet, soweit nicht ausdrücklich zugestanden.
 Zuwiderhandlungen verpflichten zu Schadenersatz.