

Spannzange / collet ER32 DIN6499
 Spannbereich / clamping range: 2,0 - 20,0

Gewindebohrzange / tapping collet
 ET-1-32 M5-M12

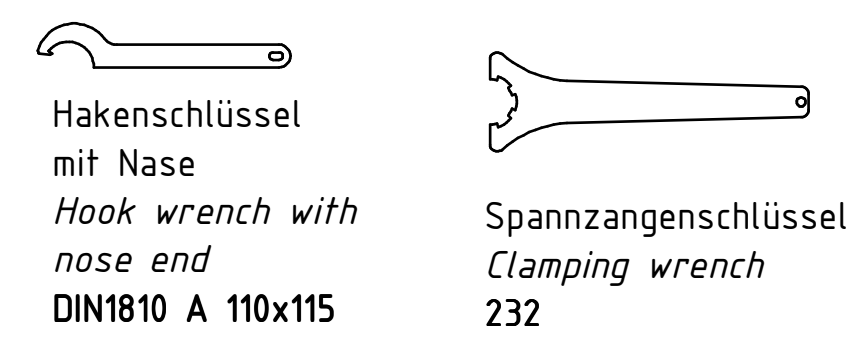
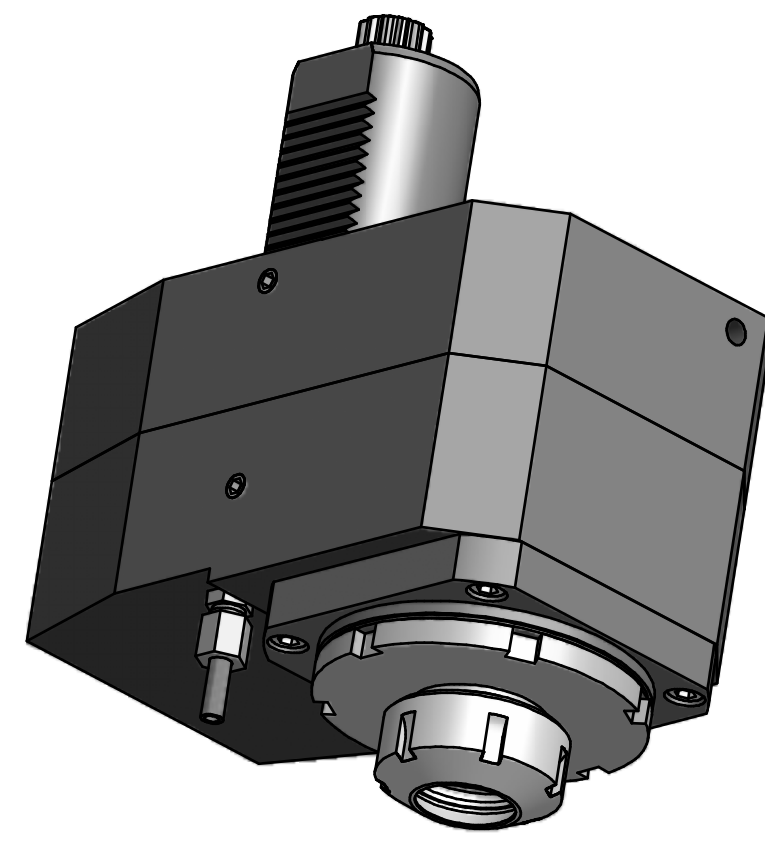

Copyright **EWS Tool Technologies**
 Weitergabe und Vervielfältigung dieser Unterlage,
 Verwertung und Mitteilung ihres Inhalts nicht
 gestattet, soweit nicht ausdrücklich zugestanden.
 Zuwiderhandlungen verpflichten zu Schadenersatz.

Benennung - Title	Technische Daten - Technical data		Benennung - Title	name	date	Technische Änderungen vorbehalten! Subject to technical modifications!
	M ₁ / M ₂ = 100 / 50 Nm n ₁ / n ₂ = 4000 / 8000 1/min i (N ₁ :N ₂) = 1:2					
Benennung - Note				drawing Krafzschmann	14.10.2008	EWS <small>Weigete GmbH & Co. KG Maybachstr. 1 D-73066 Ulm/ingen Tel. +49(0)7161/93040-10</small>
				File: D-EWS-067313.idw		