

Schwenkbereich ±115°  
Swivel area ±115°

Spannzange / collet ER25 DIN6499  
Spannbereich / clamping range: 1,0 - 16,0

Hakenschlüssel  
mit Nase  
Hook wrench with  
nose end  
DIN1810 A 45x50

Spannzangenschlüssel  
Clamping wrench  
225

Innen- und Aussenkuehlung / Inside and outside coolant supply  
Kuehlmittelfiltrierung <50µ / coolant filtration <50µ

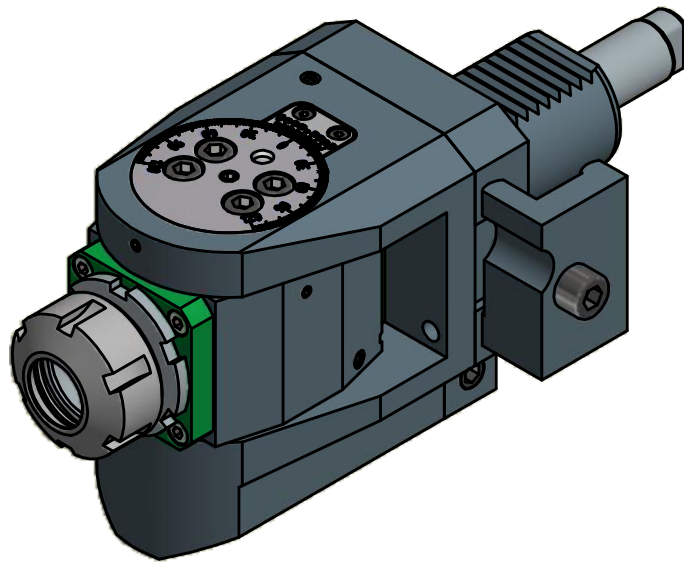

Copyright **EWS Tool Technologies**  
Weitergabe und Vervielfaeltigung dieser Unterlage,  
Verwertung und Mitteilung ihres Inhalts nicht  
gestattet, soweit nicht ausdrecklich zugestanden.  
Zuwiderhandlungen verpflichten zu Schadenersatz.

Bemerkung - Note  
Für Trockenlauf geeignet!  
Use without coolant fluid allowed!

Technische Daten - technical data  
Weight = 5.231 [kg]  
Torque max. (M1/M2) = 20 / 20 [Nm]  
Speed max. (n1/n2) = 6000 / 6000 [1/min]  
Gear ratio (i) = n1:n2 = 1:1  
Pressure (pmax) = 70 [bar]

Benennung - Title  
Schwenkkopf  
Swivel head

**EWS** Tool Technologies  
EWS Weigele GmbH & Co. KG  
Maybachstr. 1  
D-73066 UHINGEN  
www.ews-tools.de  
Nr. - No.  
63.4025180928MIKD

Technische Aenderungen vorbehalten!  
Subject to technical modifications!  
IDENT: D-EWS-066672  
REV: -/C  
MNR.  
144375

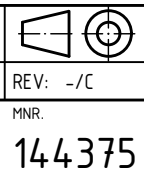

QR