

W-Verzahnung Lizenz Index-Werke
W-tooth system licence Index-Corporation

Spannzange / collet ER32 DIN6499
 Spannbereich / clamping range: 2,0 - 20,0

Gewindebohrzange / tapping collet
 ET-1-32 M5-M12

Doppelverzahnung Lizenz Traub
double tooth system licence Traub

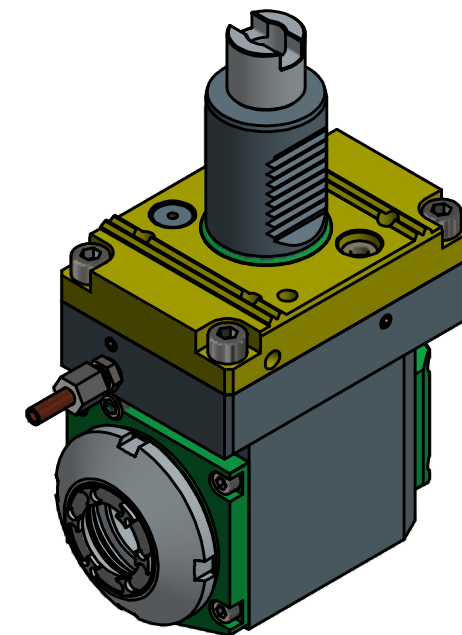
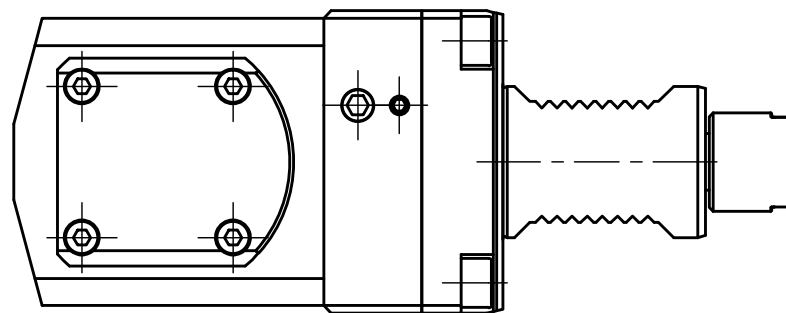

Copyright **EWS Tool Technologies**
 Weitergabe und Vervielfaeltigung dieser Unterlage,
 Verwertung und Mitteilung ihres Inhalts nicht
 gestattet, soweit nicht ausdruercklich zugestanden.
 Zuwiderhandlungen verpflichten zu Schadenersatz.

 Spannzangenschlüssel für
 innenliegende Mutter
*Clamping wrench for
 internal collet*
232AX

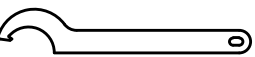
 Hakenschlüssel
 mit Nase
*Hook wrench with
 nose end*
DIN1810 A 68x75

Bemerkung - Note

Technische Daten - technical data

Benennung - Title

Weight = 7.496 [kg]
 Torque max. (M1/M2) = 50 / 50 [Nm]
 Speed max. (n1/n2) = 6000 / 6000 [1/min]
 Gear ratio (i)=n1:n2 = 1:1

Radial Bohr und Fräskopf
Radial drilling and milling head

EWS
 Tool Technologies
 EWS Weigle GmbH & Co. KG
 Maybachstr. 1
 D-73066 UHINGEN
 www.ews-tools.de

Technische Aenderungen vorbehalten!
 Subject to technical modifications!

IDENT: D-EWS-063822

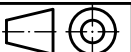

REV: -/-

Nr. - No.

60.4032G250RLWIM

MNR.

143600

QR