

**Achtung:**  
auf Kundenwunsch  
ohne Ausrichtung ausliefern!

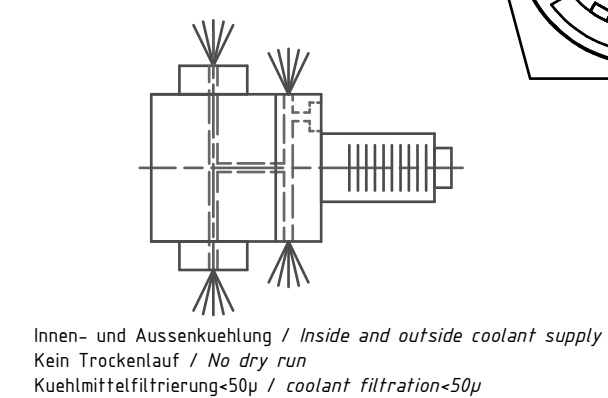

Spannzange / collet ER32 DIN6499  
Spannbereich / clamping range: 2,0 - 20,0

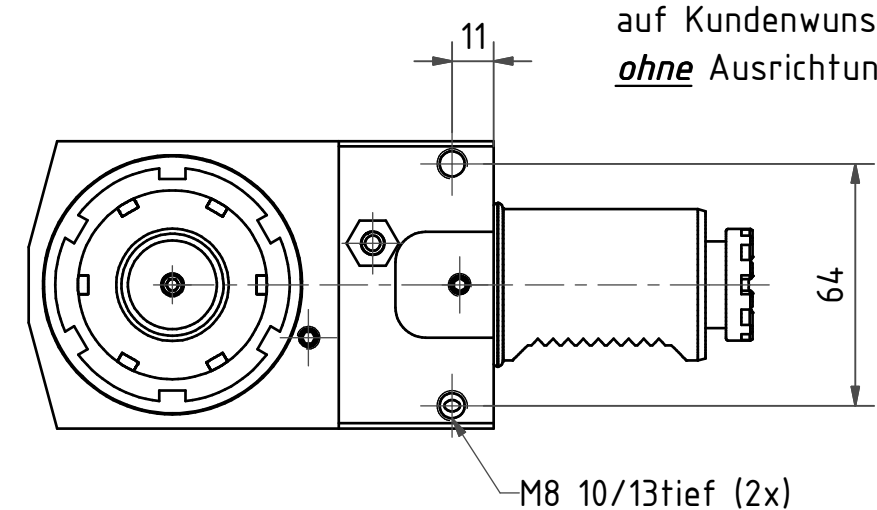
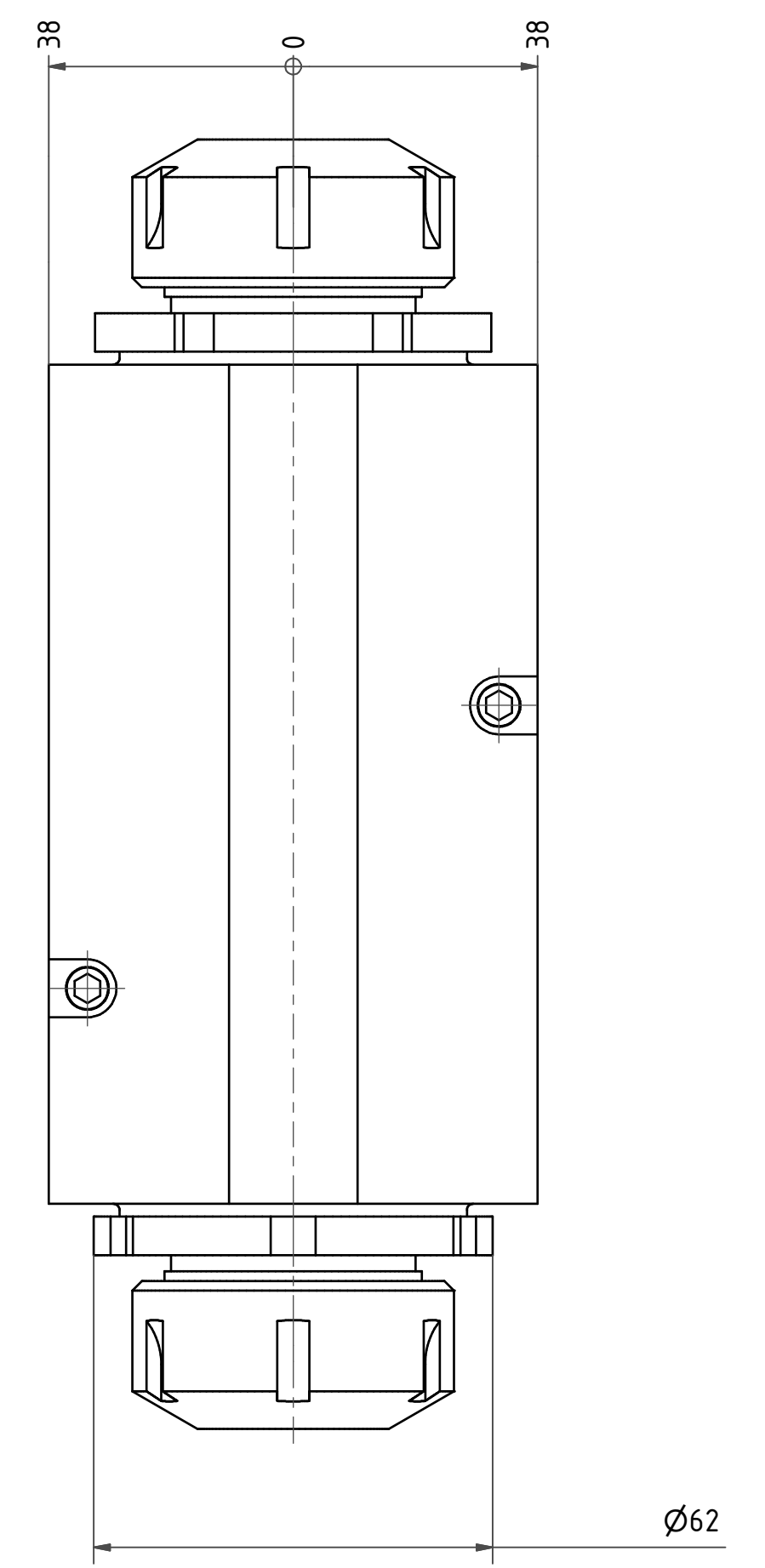

Spannzange / collet ER32 DIN6499  
Spannbereich / clamping range: 2,0 - 20,0

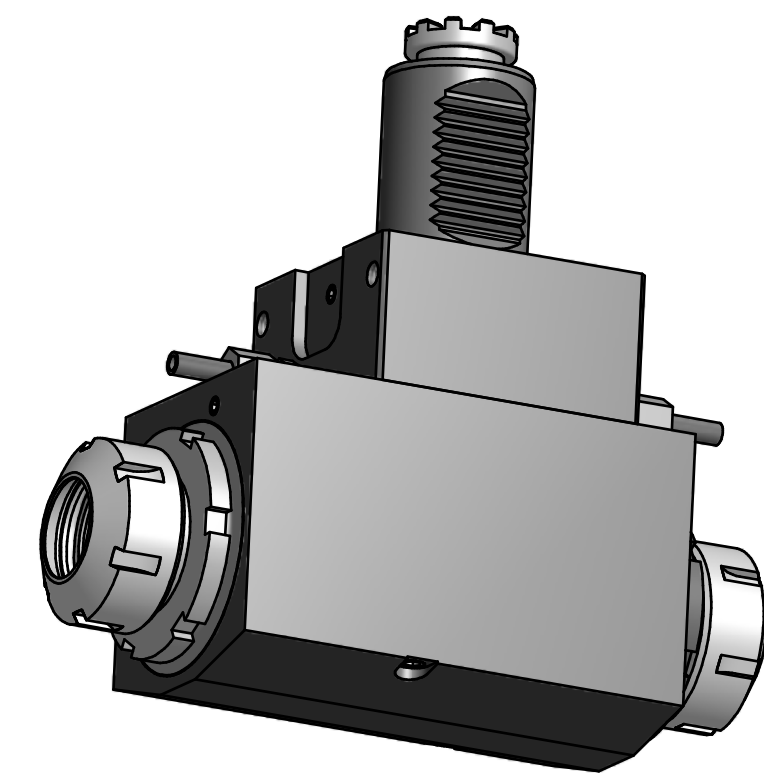

Copyright **EWS Tool Technologies**  
Weitergabe und Vervielfaeltigung dieser Unterlage,  
Verwertung und Mitteilung ihres Inhalts nicht  
gestattet, soweit nicht ausdrecklich zugestanden.  
Zuwaerhandlungen verpflichten zu Schadenersatz.

Benennung - Title	Technische Daten - technical data
Radial Bohr und Fräskopf	Weight = 8.058 [kg]
Radial drilling and milling head	Torque max. (M1/M2) = 50 / 50 each Sp. [Nm]
	Speed max. (n1/n2) = 6000 / 6000 [1/min]
	Gear ratio (i)=n1:n2 = 1:1
	Pressure (pmax) = 25 [bar]

Benennung - Title	Technische Aenderungen vorbehalten!
Radial Bohr und Fräskopf	Subject to technical modifications!
Radial drilling and milling head	IDENT: D-EWS-063620
	REV: -/-
	MNR.

Nr. - No.	QR
60.4032DBSAIK-S01	143267