

Spannzange / collet ER25 DIN6499  
Spannbereich / clamping range: 1,0 - 16,0

Doppelverzahnung Lizenz Traub  
double tooth system licence Traub

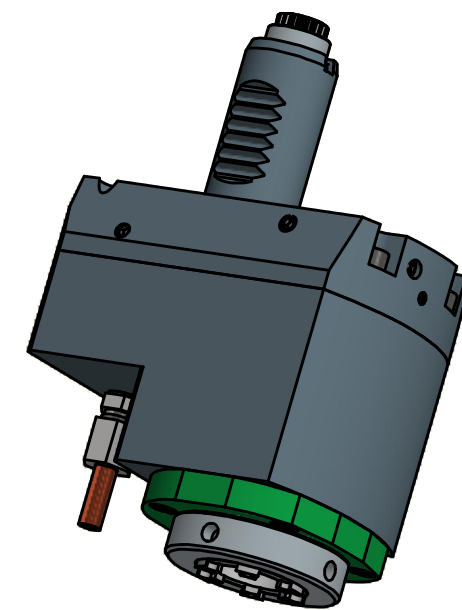
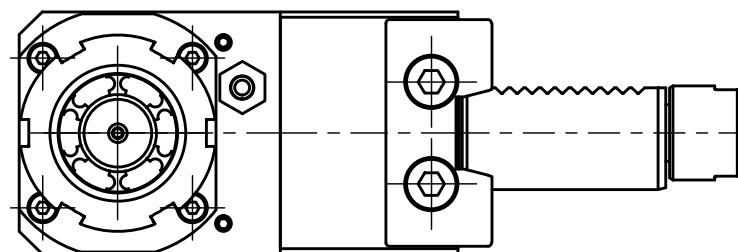

Copyright **EWS Tool Technologies**  
Weitergabe und Vervielfaeltigung dieser Unterlage,  
Verwertung und Mitteilung ihres Inhalts nicht  
gestattet, soweit nicht ausdrecklich zugestanden.  
Zuwaiderhandlungen verpflichten zu Schadenersatz.

Spannzangenschlüssel für  
innenliegende Mutter  
Clamping wrench for  
internal collet  
**225AX**

Hakenschlüssel  
mit Zapfen  
Hook wrench  
with fixed pin  
**DIN1810 B 45x50**

Bemerkung - Note

Technische Daten - technical data

Benennung - Title

Weight = 3.096 [kg]  
Torque max. (M1/M2)= 20 / 40 [Nm]  
Speed max. (n1/n2) = 6000 / 3000 [1/min]  
Gear ratio (i)=n1:n2= 2:1

**Axial Bohr u. Fräskopf achsversetzt**  
**Ax. drill. and mill. head offset**

**EWS** Tool Technologies  
EWS Weigle GmbH & Co. KG  
Maybachstr. 1  
D-73066 Utingen  
www.ews-tools.de

Technische Aenderungen vorbehalten!  
Subject to technical modifications!

IDENT: D-EWS-002903



REV: -/-

Nr. - No.

**50.25255480RLI2IM**

MNR.

**111425**

**QR**