

Schwenkbereich  $\pm 105^\circ$   
Swivel area  $\pm 105^\circ$

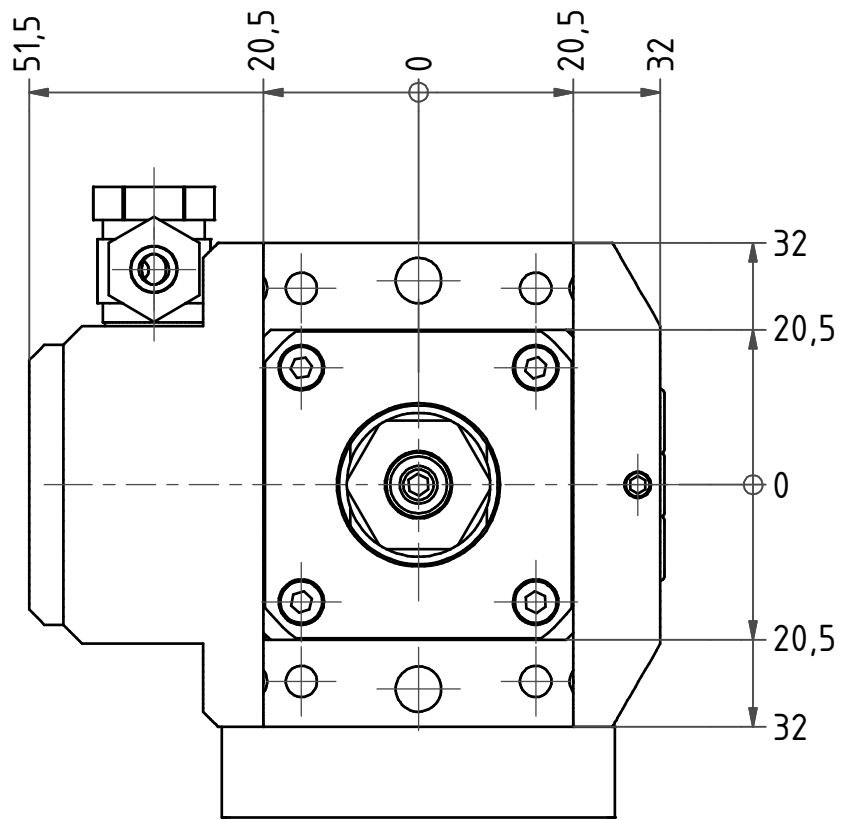

Spannzange / Collet ER11 DIN6499  
Spannbereich / Clamping range: 0,5 - 7,0

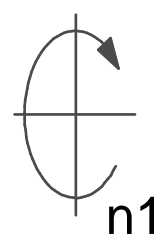
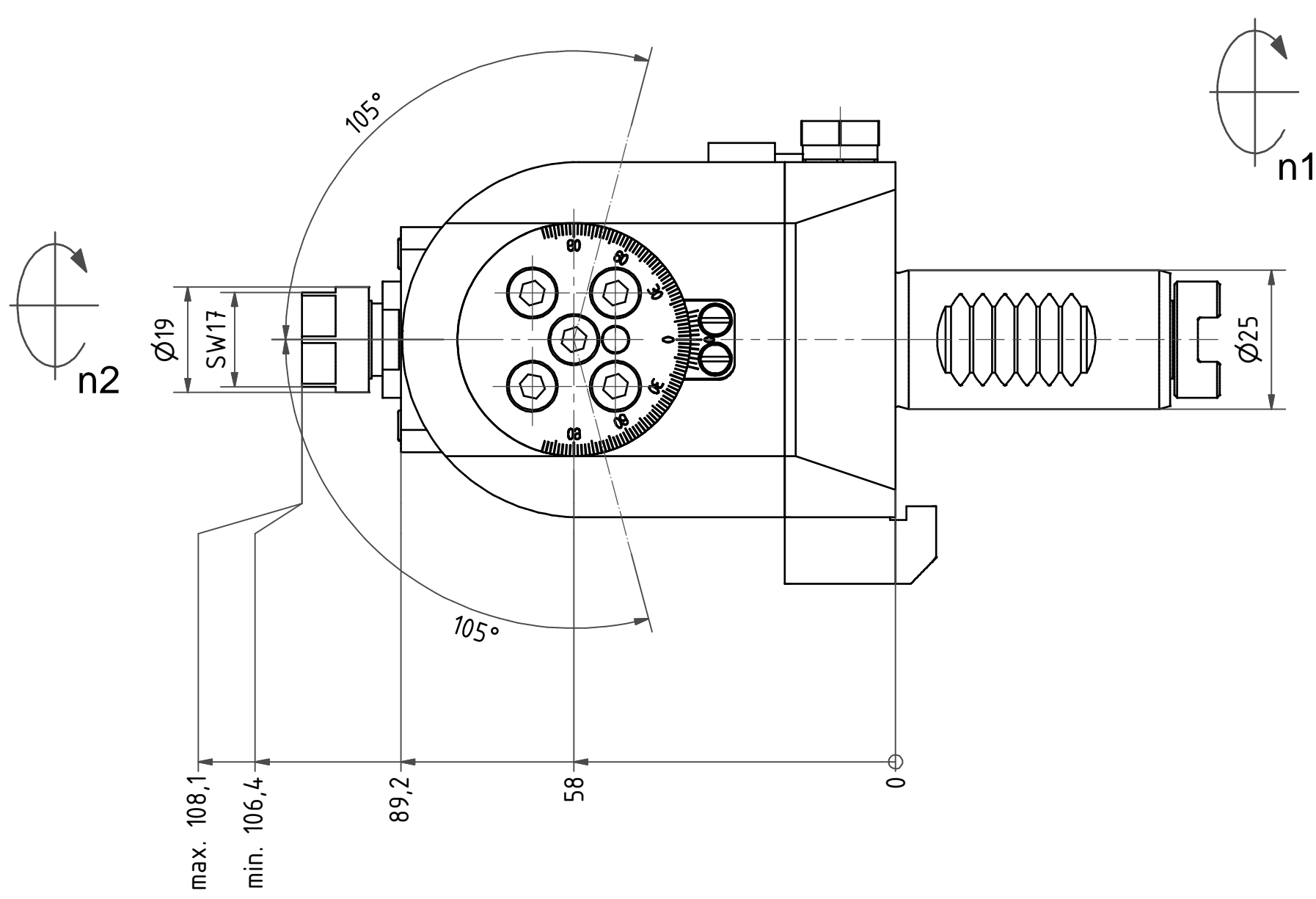
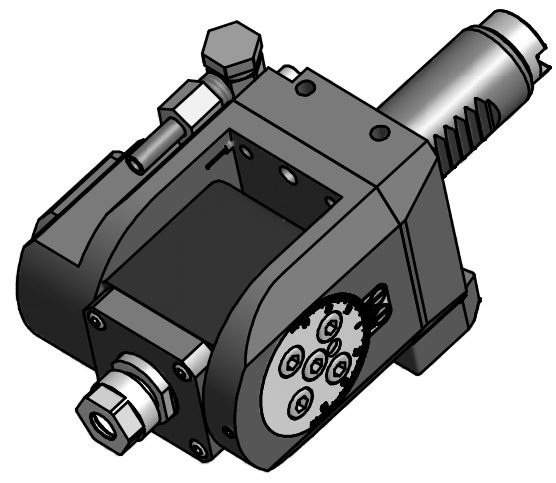

Copyright **EWS Tool Technologies**  
Weitergabe und Vervielfaeltigung dieser Unterlage,  
Verwertung und Mitteilung ihres Inhalts nicht  
gestattet, soweit nicht ausdrecklich zugestanden.  
Zuwiderhandlungen verpflichten zu Schadenersatz.

Bemerkung - Note	Technische Daten - technical data M1 / M2 = 16 / 16 Nm n1 / n2 = 8000 / 8000 1/min i (N1:N2) = 1:1	Benennung - Title <b>Schwenkkopf</b> <i>Swivel head</i>	name	date	Technische Aenderungen vorbehalten! Subject to technical modifications!	
			drawing	Kratschmann		
			EWS Weigete GmbH & Co. KG Maybachstr. 1 D-73066 Uhingen Tel. +49(0)7161/93040-100		Nr. <b>63.2512G200</b>	DIN A3
			MNR: 110970		IDENT: D-EWS-068971 A	Blatt - page 1 (1)