

ABS 50
(Lizenz Komet)

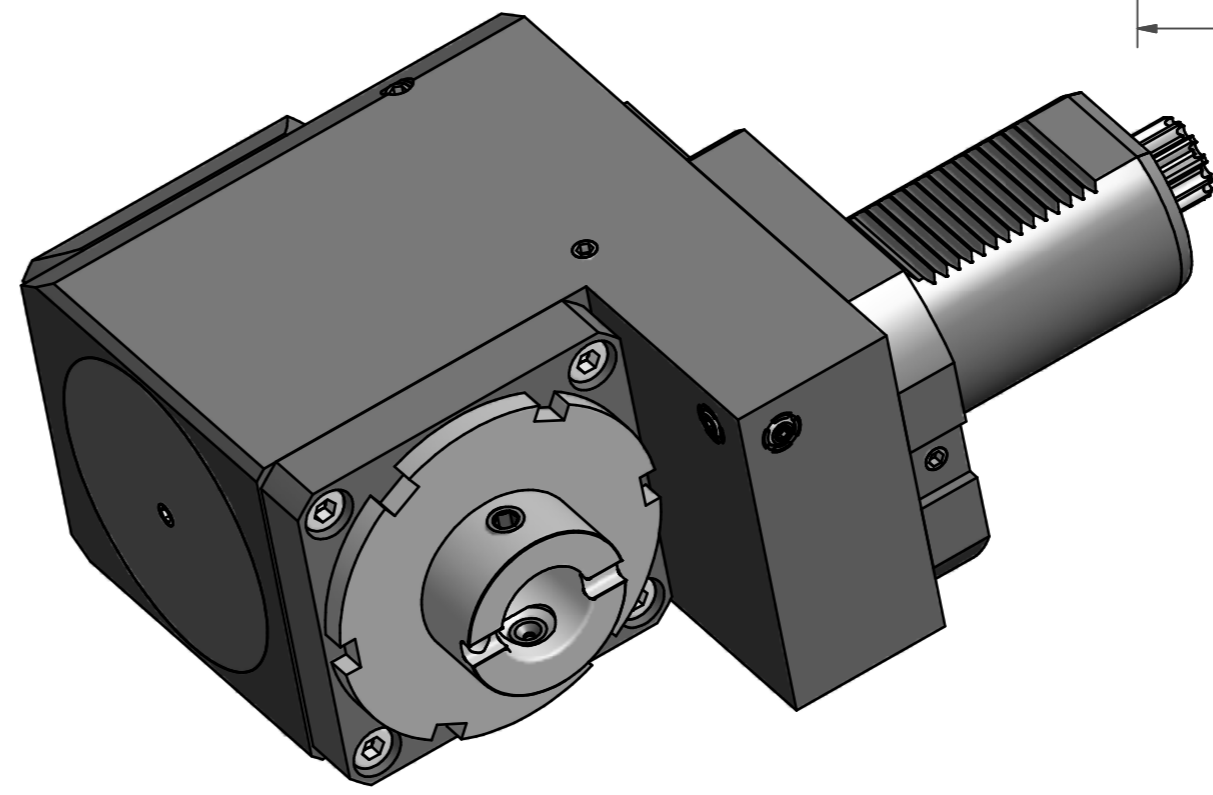
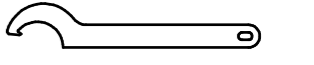

 Hakenschlüssel
 mit Nase
 Hook wrench with
 nose end
 DIN1810 A 95x100

Copyright **EWS Tool Technologies**
 Weitergabe und Vervielfältigung dieser Unterlage,
 Verwertung und Mitteilung ihres Inhalts nicht
 gestattet, soweit nicht ausdrücklich zugestanden.
 Zuwiderhandlungen verpflichten zu Schadenersatz.

Innen- und Aussenkuehlung / Inside and outside coolant supply
 Kein Trockenlauf / No dry run
 Kuehlmittelfiltrierung=50µ / coolant filtration=50µ

Bemerkung - Note
 Nicht ohne Kuehlmittel betreiben!
 Not for use without coolant-fluid!
 mit Kegelrollenlager
 with taper roller bearing(s)

Technische Daten - Technical data
 M1 / M2 = 160 / 160 Nm
 n1 / n2 = 3000 / 3000 1/min
 i (N1:N2) = 1:1
 Pmax = 75 bar

Benennung - Title
 Radial Bohr und Fräskopf. zurückges
 Radial drill. and mill. head offset

name	date
Theiss	25.07.2008

Technische Änderungen vorbehalten! Subject to technical modifications!	
Nr.	80.60ABS50KR5482RIK
File:	D-EWS-063797.idw

