

Spannzange / collet ER25 DIN6499  
 Spannbereich / clamping range: 1,0 - 16,0

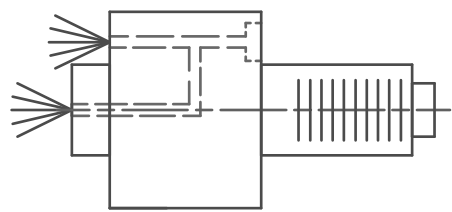

Innen- und Aussenkuehlung  
 Inside and outside coolant supply

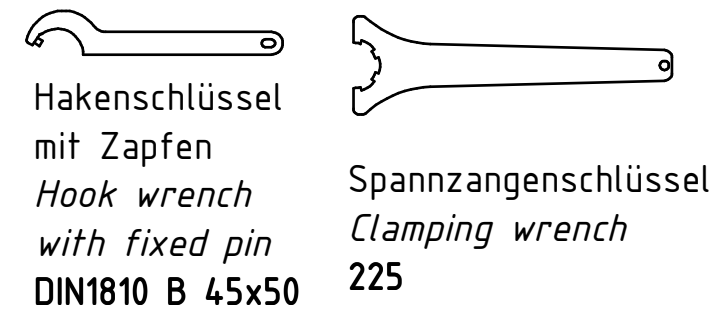
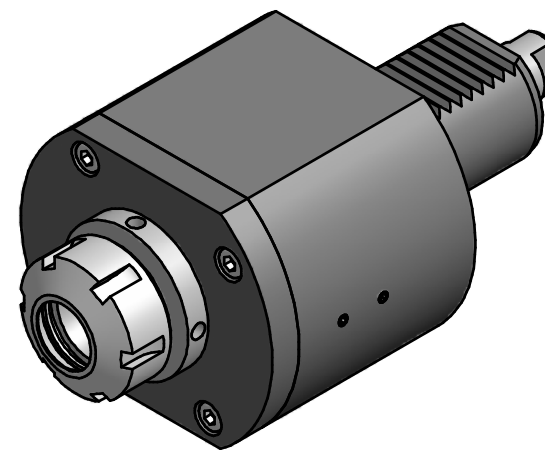

Copyright **EWS Tool Technologies**  
 Weitergabe und Vervielfaeltigung dieser Unterlage,  
 Verwertung und Mitteilung ihres Inhalts nicht  
 gestattet, soweit nicht ausdruuecklich zugestanden.  
 Zuwiderhandlungen verpflichten zu Schadenersatz.

Bemerkung - Note  
 Nicht ohne Kuehlmittel betreiben!  
 Not for use without coolant-fluid!

Technische Daten - technical data  
 M1 / M2 = 50 / 50 Nm  
 n1 / n2 = 6000 / 6000 1/min  
 i (N1:N2) = 1:1  
 pmax = 25 bar

Benennung - Title  
**Axial Bohr und Fräskopf**  
**Axial drilling and milling head**

name	date
drawing	07.02.2007

**EWS** EWS Weigle GmbH & Co. KG  
 Maybachstr. 1  
 D-73066 Uhingen  
 Tel. +49(0)7161/93040-100

Technische Aenderungen vorbehalten!  
 Subject to technical modifications!

Nr.  
**40.40251809IK**

MNR: 110902 IDENT: D-EWS-000617 A Blatt - page 1 (1)

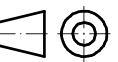

DIN A3