

Spannzange / collet ER50 DIN6499  
 Spannbereich / clamping range: 6,0 - 34,0

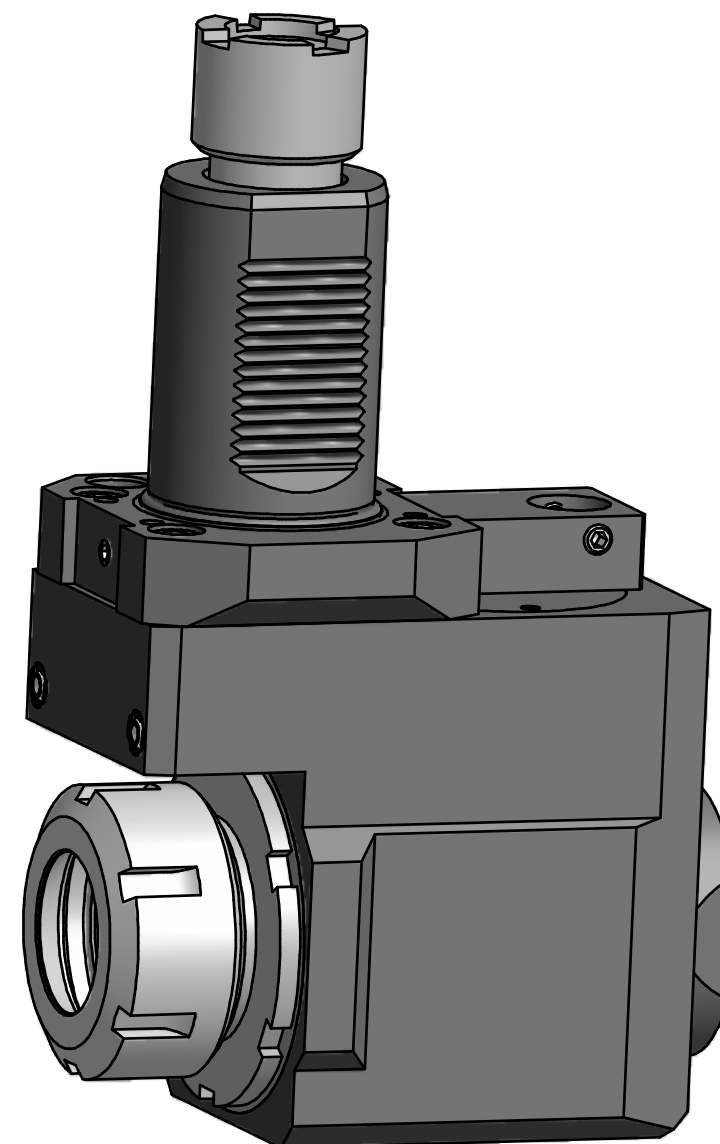
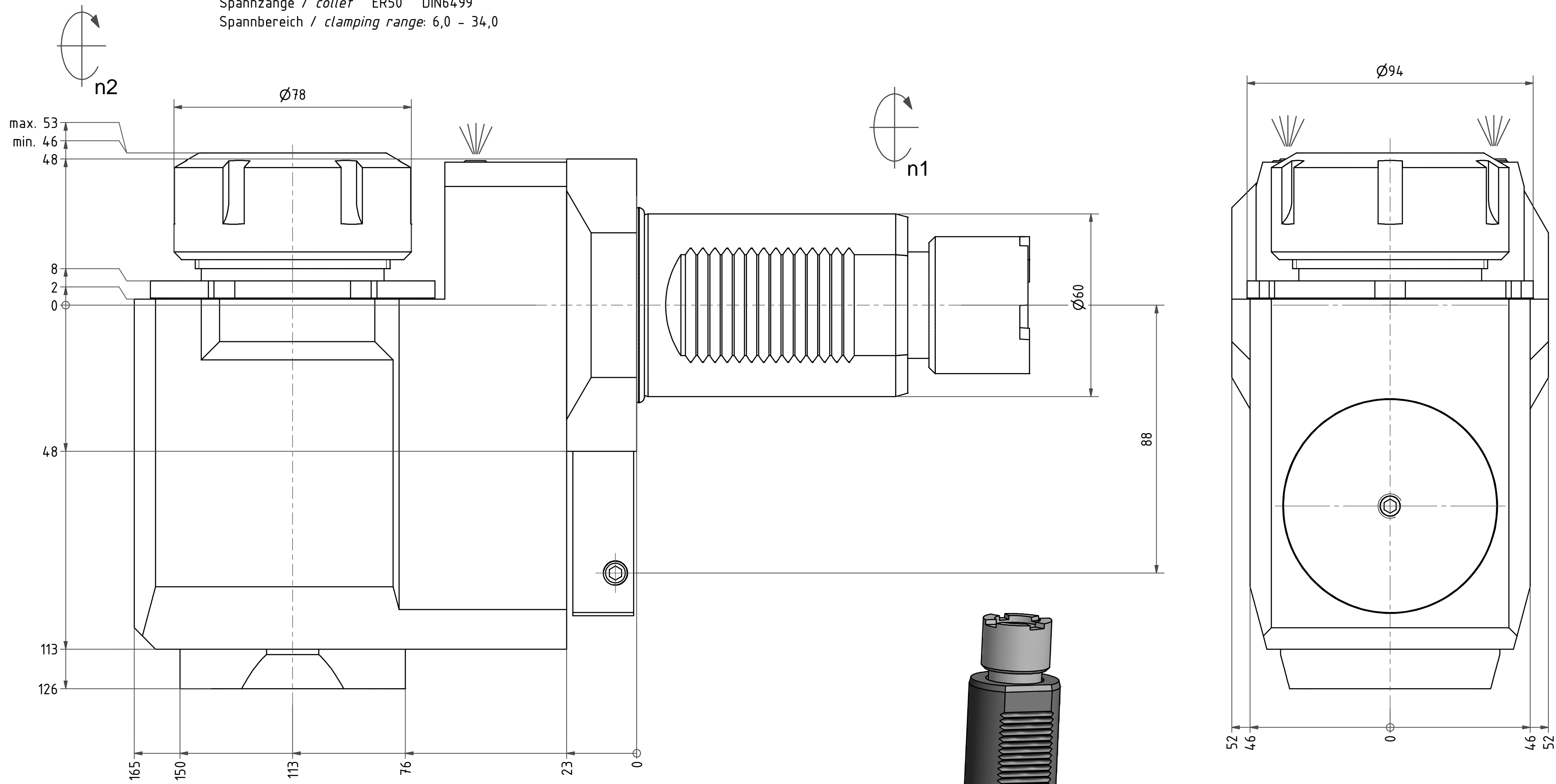

Hakenschlüssel  
 mit Nase  
 Hook wrench with  
 nose end  
 DIN1810 A 95x100

Spannzangenschlüssel  
 Clamping wrench  
 250

Copyright **EWS Tool Technologies**  
 Weitergabe und Vervielfältigung dieser Unterlage,  
 Verwertung und Mitteilung ihres Inhalts nicht  
 gestattet, soweit nicht ausdrücklich zugestanden.  
 Zuwiderhandlungen verpflichten zu Schadenersatz.

Bemerkung - Note	Technische Daten - Technical data		Benennung - Title	name	date	Technische Änderungen vorbehalten! Subject to technical modifications!		
	M <sub>1</sub> / M <sub>2</sub> = 100 / 100 Nm	n <sub>1</sub> / n <sub>2</sub> = 4 000 / 4 000 1/min					i (N <sub>1</sub> :N <sub>2</sub> ) = 1:1	Radial Bohr und Fräskopf. zurückges Radial drill. and mill. head offset
				<b>EWS</b> EWS Werkzeug GmbH & Co. KG Mühlbachstr. 1 D-73066 Ulm/lingen Tel. +49(0)7161/93040-100		MNR: 142137	IDENT: D-EWS-101141 -	Blatt - page 1 (1)