

Doppelverzahnung Lizenz Traub  
double tooth system licence Traub

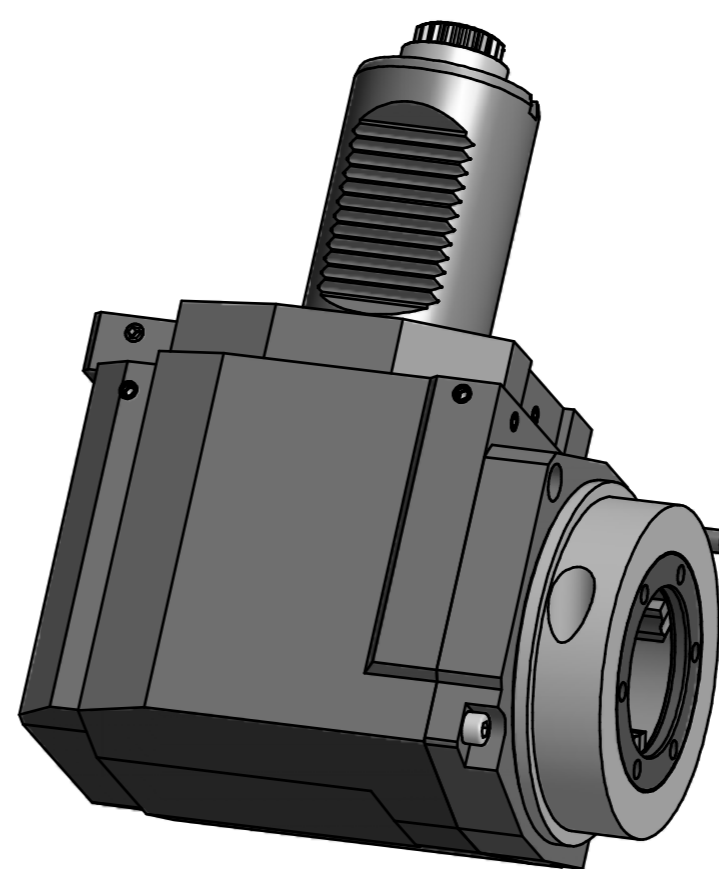

mit Kegelrollentager  
with taper roller bearing(s)

**Schutzrecht angemeldet**  
**Trademark right applied**

Technische Daten - technical data  
M<sub>1</sub> / M<sub>2</sub> = 80 / 160 Nm  
n<sub>1</sub> / n<sub>2</sub> = 4000 / 2000 1/min  
i (N<sub>1</sub>:N<sub>2</sub>) = 2:1

Benennung - Title  
**Radial Bohr und Fräskopf**  
**Radial drilling and milling head**

name	date	Technische Änderungen vorbehalten!
Theiss	10.02.2010	Subject to technical modifications!
 Weigete GmbH & Co. KG Maybachstr. 1 D-73066 Ulmringen Tel. +49(0)7161/93040-10		Nr. <b>60.50V5KR5480RLI2</b>
File: D-EWS-084542-idw		Blatt - page 1 (1)

Copyright **EWS Tool Technologies**  
Weitergabe und Vervielfältigung dieser Unterlage,  
Verwertung und Mitteilung ihres Inhalts nicht  
gestattet, soweit nicht ausdrücklich zugestanden.  
Zuwendungen verpflichten zu Schadenersatz.