

8 7 6 5 4 3 2 1

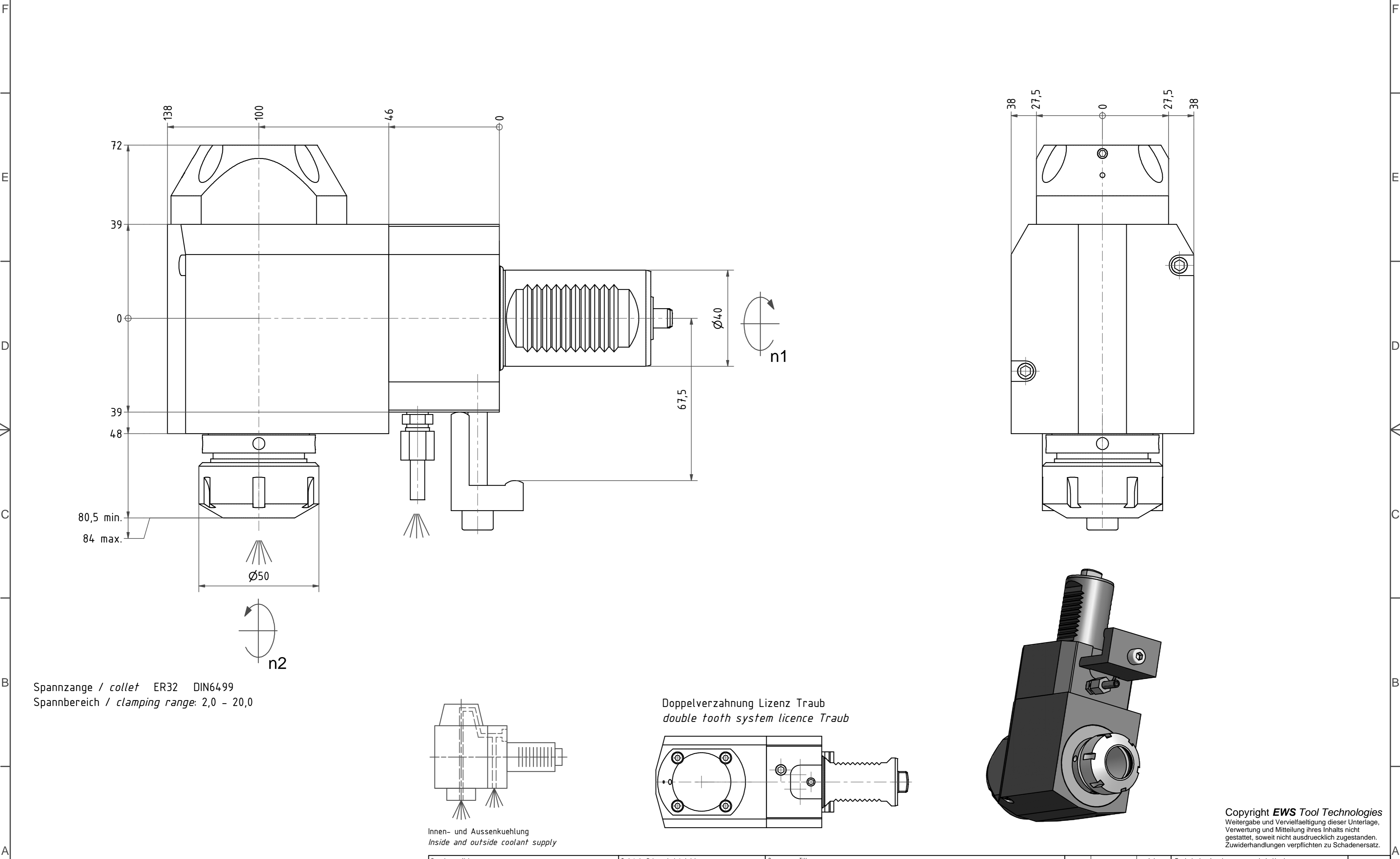

Spannzange / collet ER32 DIN6499
Spannbereich / clamping range: 2,0 - 20,0

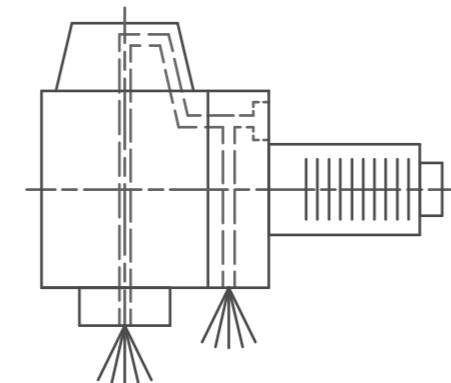

Innen- und Aussenkuehlung
Inside and outside coolant supply

Doppelverzahnung Lizenz Traub
double tooth system licence Traub

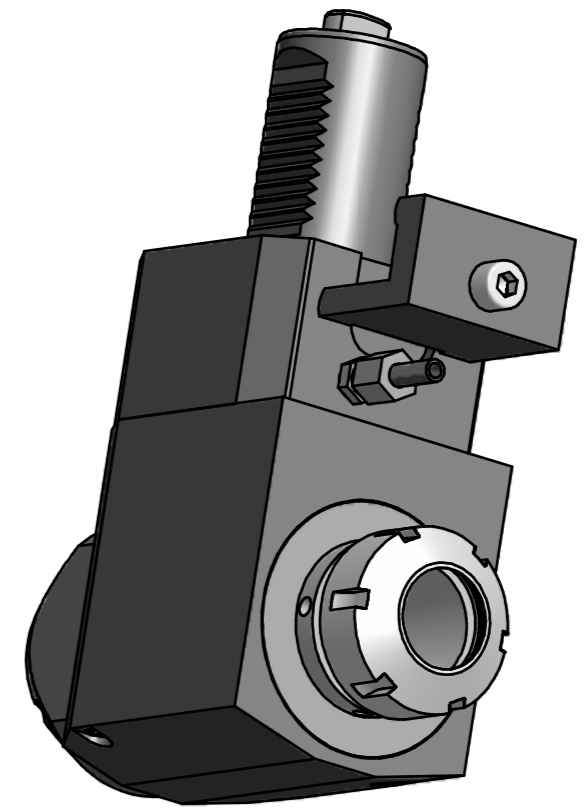
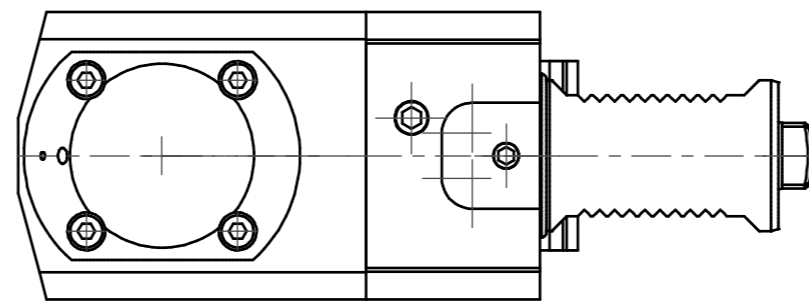

Copyright **EWS Tool Technologies**
Weitergabe und Vervielfaeltigung dieser Unterlage,
Verwertung und Mitteilung ihres Inhalts nicht
gestattet, soweit nicht ausdrecklich zugestanden.
Zuwaerhandlungen verpflichten zu Schadenersatz.

Bemerkung - Note
Nicht ohne Kuehlmittel betreiben!
Not for use without coolant-fluid!

Technische Daten - Technical data
M1 / M2 = 50 / 50 Nm
n1 / n2 = 6000 / 6000 1/min
i (N1:N2) = 1:1
Pmax = 70 bar

Benennung - Title
Radial Bohr und Fräskopf
Radial drilling and milling head

name	date
Theiss	21.01.2008
EWS Tool Technologies Weigle GmbH & Co. KG Maybachstr. 1 D-72066 Uhingen Tel. +49(0)7161/93040-10	

Technische Aenderungen vorbehalten!
Subject to technical modifications!

Nr. **60.40321809RLIKOT46X100**

File: D-EWS-055476.idw

DIN A2

Blatt - page 1 (1)

8 7 6 5 4 3 2 1