

73 min.
76,6 max.

SW25

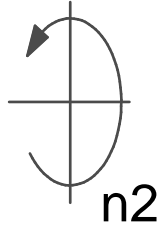

Spannzange / Collet ER16 DIN6499
Spannbereich / Clamping range: 1,0 - 10,0

Hakenschlüssel
mit Zapfen
Hook wrench
with fixed pin
DIN1810 B 34x36

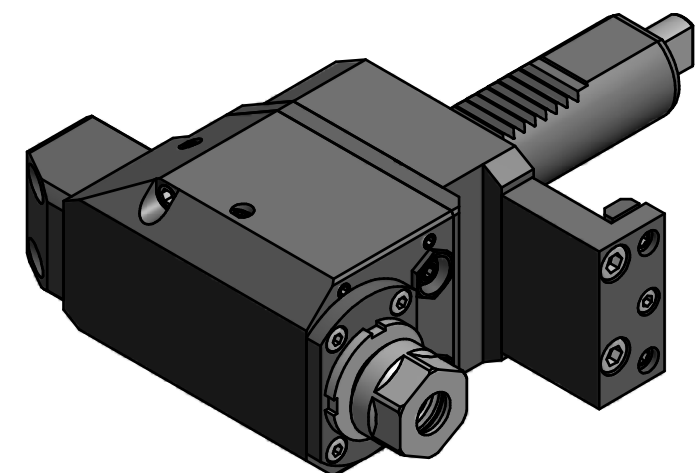

Copyright **EWS Tool Technologies**
Weitergabe und Vervielfaeltigung dieser Unterlage,
Verwertung und Mitteilung ihres Inhalts nicht
gestattet, soweit nicht ausdruuecklich zugestanden.
Zuwiderhandlungen verpflichten zu Schadenersatz.

Bemerkung - Note
Nicht ohne Kuehlmittel betreiben!
Not for use without coolant-fluid!

Technische Daten - technical data
M1 / M2 = 15 / 5 Nm
n1 / n2 = 6000 / 18000 1/min
i (N1:N2) = 1:3
pmax = 70 bar

Benennung - Title
Radial Bohr und Fräskopf
Radial drilling and milling head

	name	date
drawing	Theiss	29.10.2007

EWS Weigele GmbH & Co. KG
Maybachstr. 1
D-73066 Uehingen
Tel. +49(0)7161/93040-10
Tool Technologies

Technische Aenderungen vorbehalten! Subject to technical modifications!	
Nr.	60.3016ZT1000RIKI13AP65
File:	D-EWS-052357.idw
Blatt - page 1 (1)	

