

Spannzange / Collet ER16 DIN6499  
 Spannbereich / Clamping range: 1,0 - 10,0

Gewindebohrzange / Tapping Collet  
 ET-1-16 M1-M6

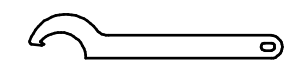
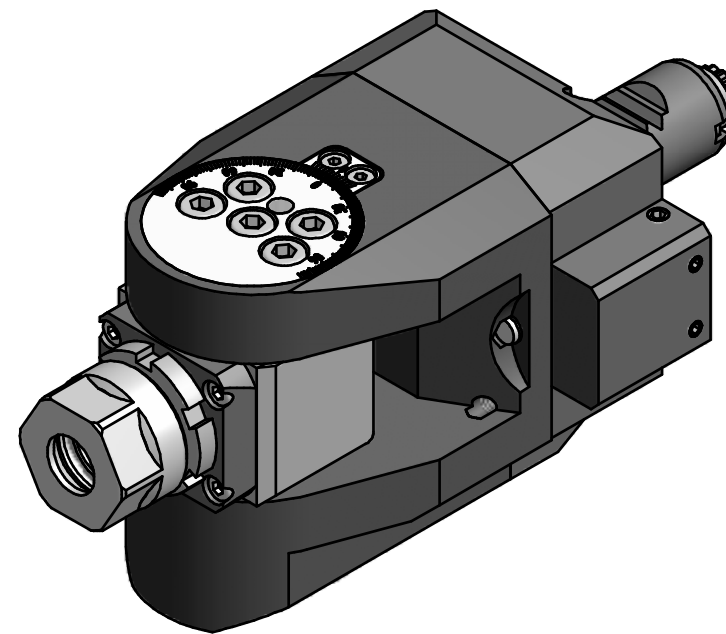

Hakenschlüssel  
 mit Nase  
 Hook wrench with  
 nose end  
 DIN1810 A 34x36

Copyright **EWS Tool Technologies**  
 Weitergabe und Vervielfältigung dieser Unterlage,  
 Verwertung und Mitteilung ihres Inhalts nicht  
 gestattet, soweit nicht ausdrücklich zugestanden.  
 Zuwiderhandlungen verpflichten zu Schadenersatz.

Bemerkung - Note

Technische Daten - technical data

Benennung - Title

M1 / M2 = 16 / 8 Nm  
 n1 / n2 = 6000 / 12000 1/min  
 i (N1:N2) = 1:2

**Schwenkkopf**  
*Swivel head*

name	date
drawing	16.02.2007

**EWS** EWS Weigete GmbH & Co. KG  
 Maybachstr. 1  
 D-73066 Uhingen  
 Tel. +49(0)7161/93040-100  
 Tool Technologies

Technische Änderungen vorbehalten!  
 Subject to technical modifications!

Nr.  
**63.2016CTXI1TKW125**

MNR: 108847 IDENT: D-EWS-002877 - Blatt - page 1 (1)

DIN A3