

Spannzange / collet ER32 DIN6499  
 Spannbereich / clamping range: 2,0 - 20,0

Gewindebohrzange / tapping collet  
 ET-1-32 M5-M12

Ausrichtbolzen ist über  
 ein Exzenter einstellbar.  
 The bolt is adjustable  
 via eccentric.

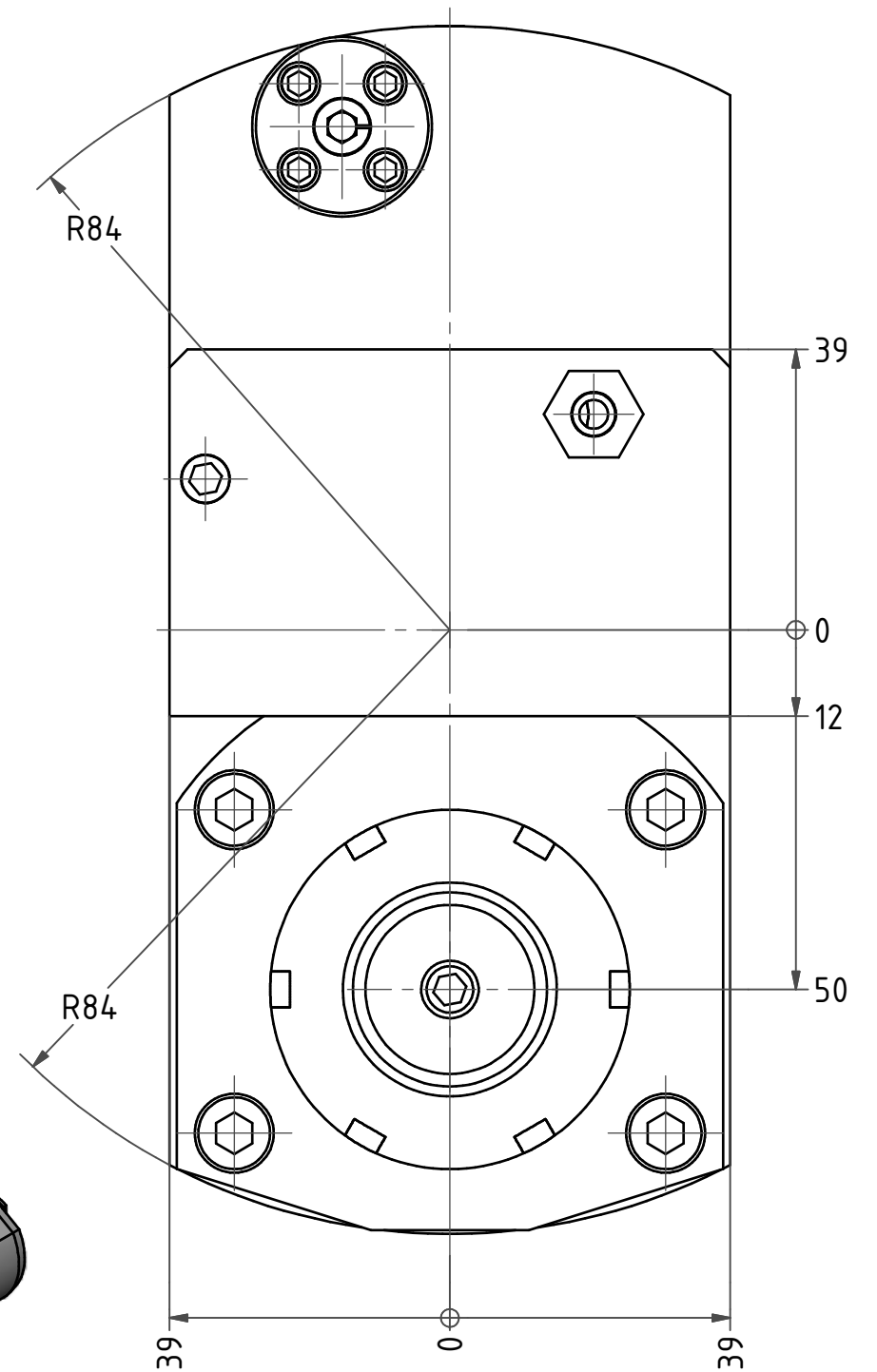
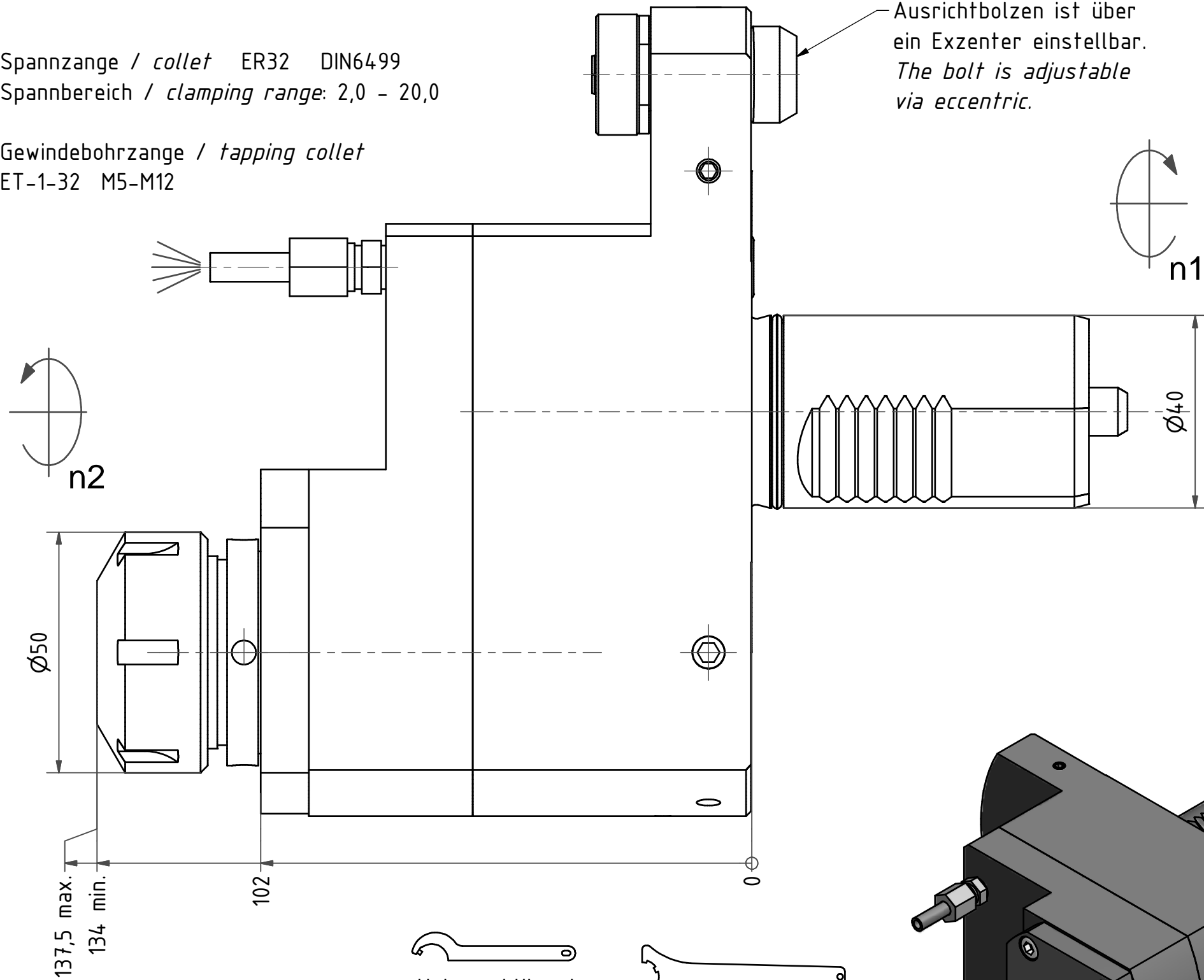

Hakenschlüssel  
 mit Zapfen  
 Hook wrench  
 with fixed pin  
 DIN1810 B 45x50

Spannzangenschlüssel  
 Clamping wrench  
 232

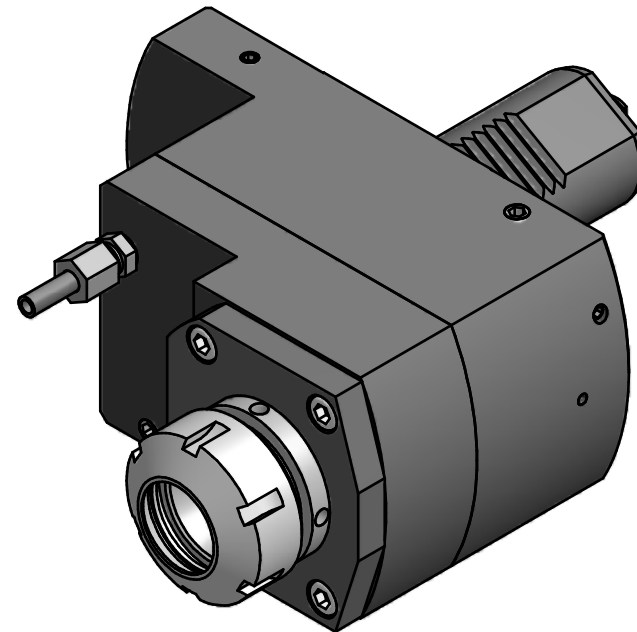

Copyright **EWS Tool Technologies**  
 Weitergabe und Vervielfältigung dieser Unterlage,  
 Verwertung und Mitteilung ihres Inhalts nicht  
 gestattet, soweit nicht ausdrücklich zugestanden.  
 Zuwiderhandlungen verpflichten zu Schadenersatz.

Bemerkung - Note  
 mit Kegelrollenlagern  
 with taper roller bearings

Technische Daten - technical data  
 Weight = 7.304 [kg]  
 Torque max. (M1/M2) = 40 / 70 [Nm]  
 Speed max. (n1/n2) = 6000 / 3430 [1/min]  
 Gear ratio (i)=n1:n2 = 1,75:1

Benennung - Title  
 Axial Bohr u. Fräskopf achsversetzt  
 Ax. drill. and mill. head offset

**EWS**  
 Tool Technologies  
 EWS Weigle GmbH & Co. KG  
 Maybachstr. 1  
 D-73066 Uthingen  
 www.ews-tools.de

Technische Aenderungen vorbehalten!  
 Subject to technical modifications!

IDENT: D-EWS-068737



REV: A/-

Nr. - No.  
 50.4032KRSQT15R11751

MNR.  
 108777

