

Spannzange / collet ER40 DIN6499  
Spannbereich / clamping range: 3,0 - 26,0

Gewindebohrzange / tapping collet  
ET-1-40 M6-M16

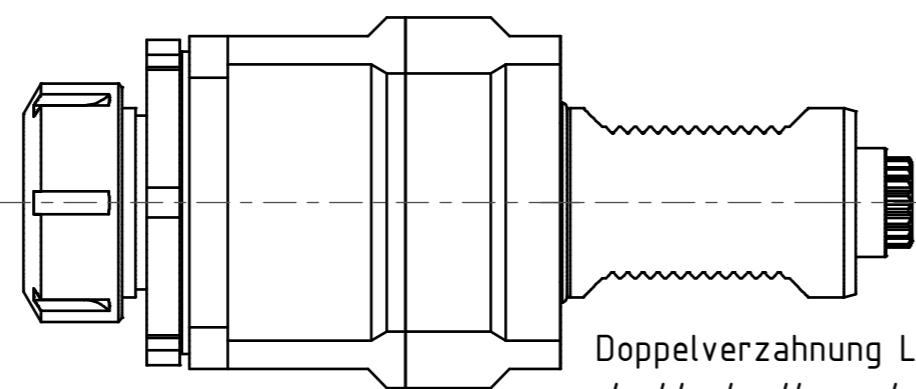

Doppelverzahnung Lizenz Traub  
double tooth system licence Traub

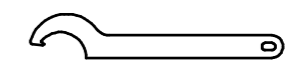
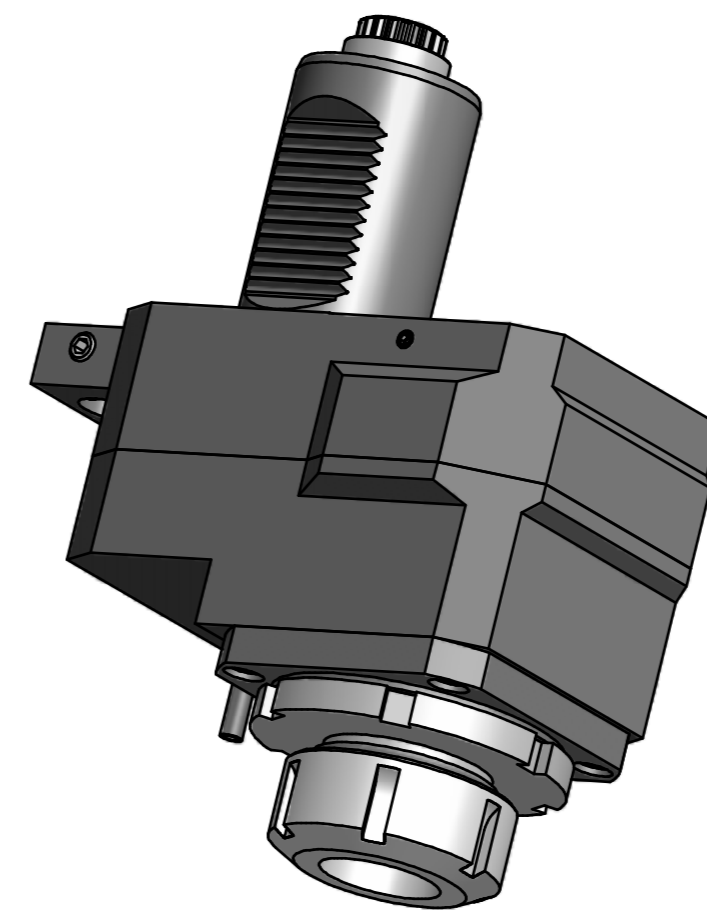

Hakenschlüssel  
mit Nase  
Hook wrench with  
nose end  
DIN1810 A 80x90



Spannzangenschlüssel  
Clamping wrench  
240

Copyright **EWS Tool Technologies**  
Weitergabe und Vervielfältigung dieser Unterlage,  
Verwertung und Mitteilung ihres Inhalts nicht  
gestattet, soweit nicht ausdrücklich zugestanden.  
Zuwerhandlungen verpflichten zu Schadenersatz.

Bemerkung - Note  
mit Kegelrollenlager  
with taper roller bearing(s)

Technische Daten - technical data  
M<sub>1</sub> / M<sub>2</sub> = 80 / 160 Nm  
n<sub>1</sub> / n<sub>2</sub> = 4000 / 2000 1/min  
i (N<sub>1</sub>:N<sub>2</sub>) = 1,963:1

Benennung - Title  
Axial Bohr u. Fräskopf achsversetzt  
Ax. drill. and mill. head offset

name	date
Theiss	14.07.2008

Technische Änderungen vorbehalten!  
Subject to technical modifications!

Nr.  
**50.5040KR5480RLI2**

**EWS** EWS Werkzeug GmbH & Co. KG  
Mühlbacherstr. 1  
D-73066 Ulm/lingen  
Tel. +49(0)7161/93040-100  
Tool Technologies

MNR: 107539 IDENT: D-EWS-063465 - Blatt - page 1 (1)



DIN A2