

Spannzange / *collet* ER20 DIN6499  
 Spannbereich / *clamping range*: 1,0 - 13,0

Gewindebohrzange / *tapping collet*  
 ET-1-20 M2-M6

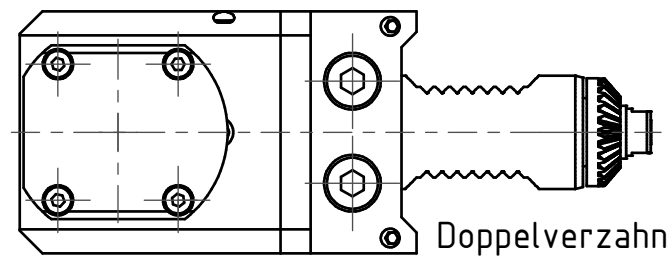

Doppelverzahnung Lizenz Traub  
*double tooth system licence Traub*

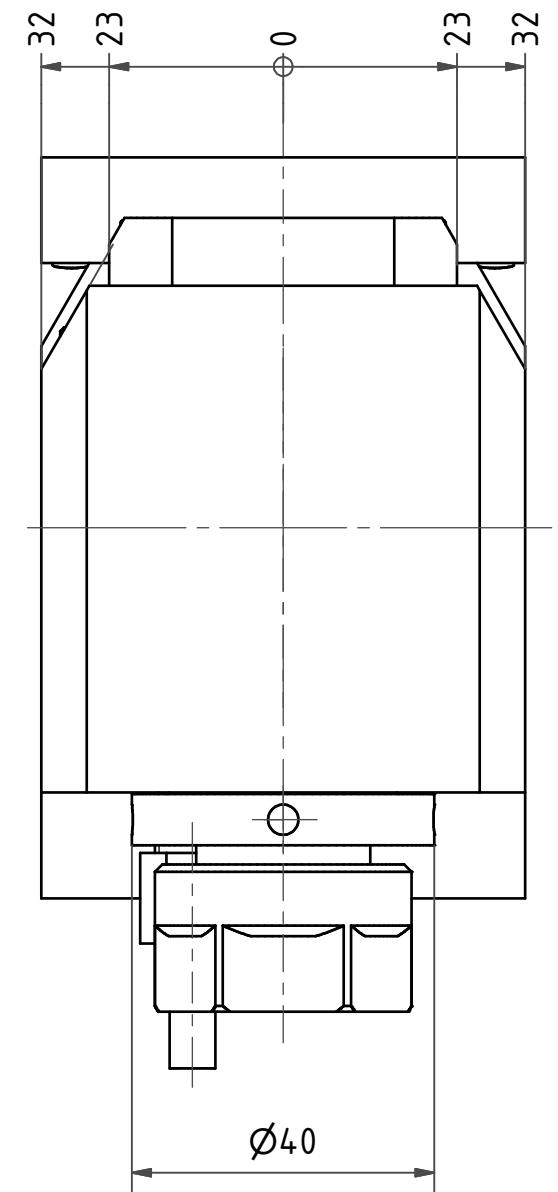
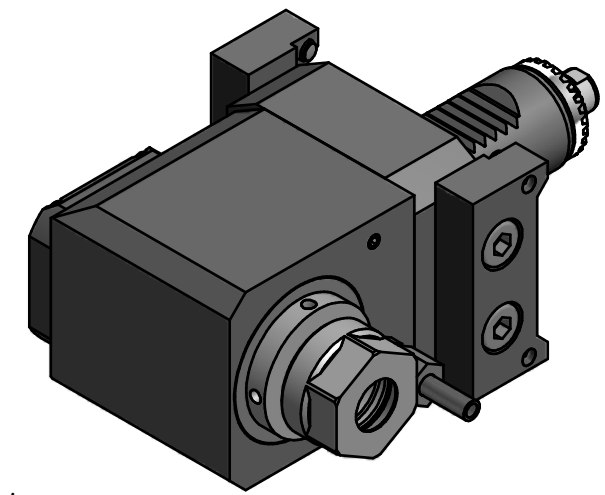

Hakenschlüssel  
 mit Zapfen  
*Hook wrench  
 with fixed pin*  
 DIN1810 B 40x42

Copyright **EWS Tool Technologies**  
 Weitergabe und Vervielfältigung dieser Unterlage,  
 Verwertung und Mitteilung ihres Inhalts nicht  
 gestattet, soweit nicht ausdrücklich zugestanden.  
 Zuwiderhandlungen verpflichten zu Schadenersatz.

Bemerkung - <i>Note</i>	Technische Daten - <i>technical data</i> M1 / M2 = 25 / 25 Nm n1 / n2 = 8000 / 8000 1/min i (N1:N2) = 1:1	Benennung - <i>Title</i> <b>Radial Bohr und Fräskopf</b> <i>Radial drilling and milling head</i>	name	date	Technische Änderungen vorbehalten! <i>Subject to technical modifications!</i>	Nr. <b>60.3020TNC65RL</b>	DIN A3	
			drawing	Kratschmann				13.03.2007
			<b>EWS</b> Weigete GmbH & Co. KG Maybachstr. 1 D-73066 Uhlingen Tel. +49(0)7161/93040-100		MNR: 100691		IDENT: D-EWS-009813 A	Blatt - <i>page</i> 1 (1)