

Spannzange / collet ER20 DIN6499  
 Spannungsbereich / clamping range: 1,0 - 13,0

Gewindebohrzange / tapping collet  
 ET-1-20 M2-M6

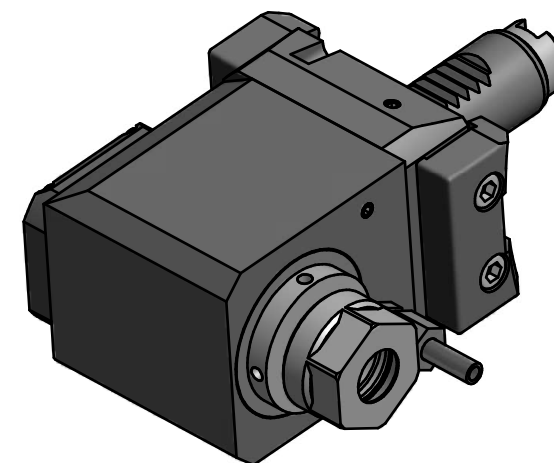
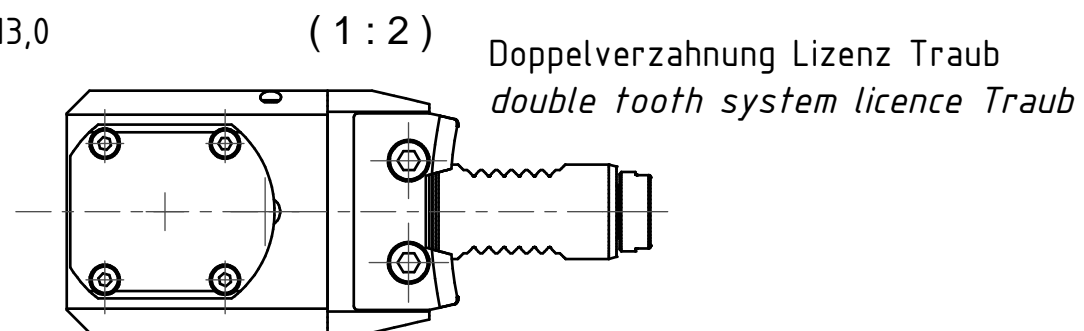

Hakenschlüssel  
 mit Zapfen  
 Hook wrench  
 with fixed pin  
 DIN1810 B 40x42

Copyright **EWS Tool Technologies**  
 Weitergabe und Vervielfältigung dieser Unterlage,  
 Verwertung und Mitteilung ihres Inhalts nicht  
 gestattet, soweit nicht ausdrücklich zugestanden.  
 Zuwiderhandlungen verpflichten zu Schadenersatz.

Bemerkung - Note

Technische Daten - technical data

Benennung - Title

M1 / M2 = 25 / 25 Nm  
 n1 / n2 = 8000 / 8000 1/min  
 i (N1:N2) = 1:1

**Radial Bohr und Fräskopf**  
**Radial drilling and milling head**

name	date
Theiss	18.01.2008

Technische Änderungen vorbehalten!  
 Subject to technical modifications!

**EWS** EWS Weigete GmbH & Co. KG  
 Maybachstr. 1  
 D-73066 Uhingen  
 Tel. +49(0)7161/93040-100

Nr.  
**60.2520G200RL**

DIN A3

MNR: 100658 IDENT: D-EWS-0554.16 A Blatt - page 1 (1)