

Spannzange / collet ER32 DIN6499
Spannbereich / clamping range: 2,0 - 20,0

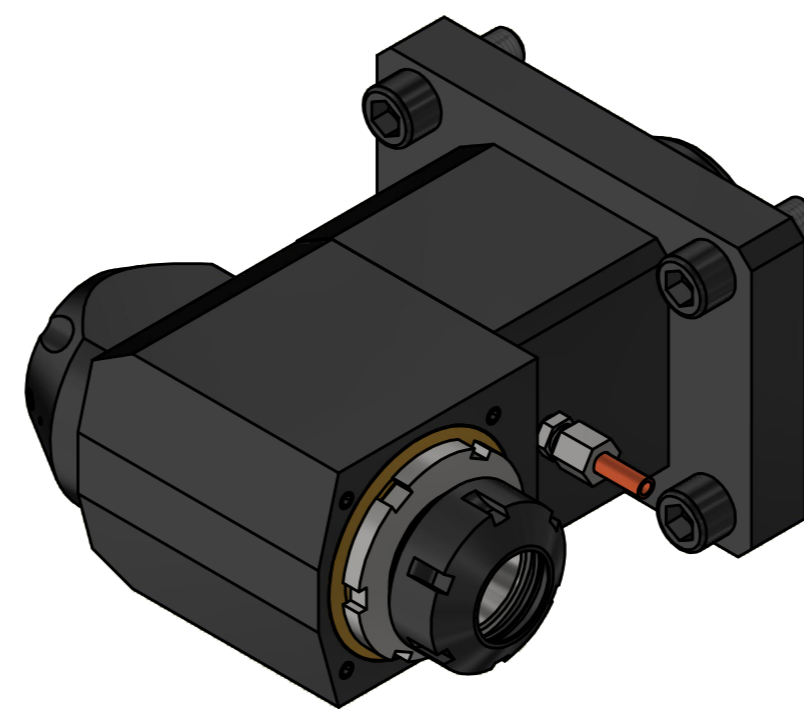
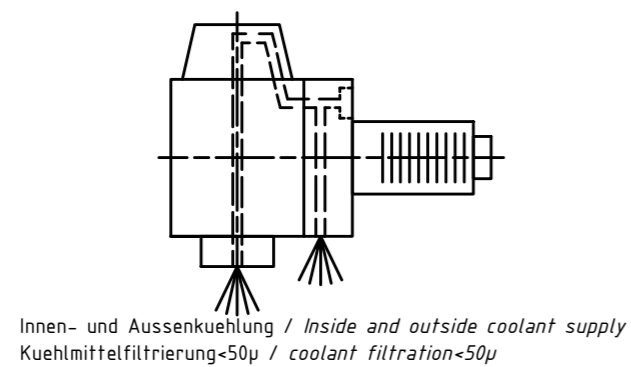

Hakenschlüssel mit Nase
Hook wrench with nose end
DIN1810 A 58x62

Spannzangenschlüssel
Clamping wrench
232

Copyright EWS Tool Technologies
Weitergabe und Vervielfaeltigung dieser Unterlage, Verwertung und Mitteilung ihres Inhalts nicht gestattet, soweit nicht ausdrecklich zugestanden. Zuwiderhandlungen verpflichten zu Schadenersatz.

Benennung - Title	Technische Daten - technical data
Radial Bohr und Fräskopf Radial drilling and milling head	Weight = 9.562 [kg] Torque max. (M1/M2) = 50 / 25 [Nm] Speed max. (n1/n2) = 5000 / 10000 [1/min] Gear ratio (i)=n1:n2 = 1:2 Pressure (pmax) = 70 [bar]

Benennung - Title	Technische Aenderungen vorbehalten! Subject to technical modifications!
Radial Bohr und Fräskopf Radial drilling and milling head	IDENT: DEWS254117 REV: -/A MNR. 230551

EWS Tool Technologies
EWS Weigle GmbH & Co. KG
Maybachstr. 1
D-73066 Uhlingen
www.ews-tools.de

Nr. - No. 60.5532MD200IK1

QR