

Profil (Schlüsselweite) mm  
 Profile (spanner size) mm

Vierkant: SW4-14

square: SQ4-14

Sechskant: SW4-21

hexagon: SQ4-21

Kurvenblock ist im Werkzeug nicht enthalten!

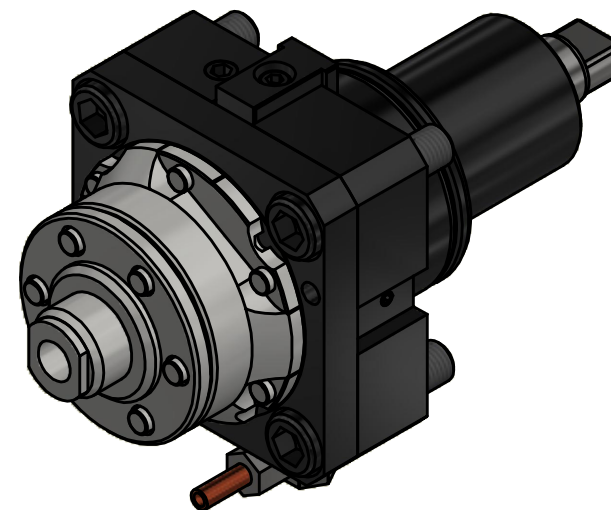

Copyright **EWS Tool Technologies**  
 Weitergabe und Vervielfältigung dieser Unterlage,  
 Verwertung und Mitteilung ihres Inhalts nicht  
 gestattet, soweit nicht ausdrücklich zugestanden.  
 Zuwiderhandlungen verpflichten zu Schadenersatz.

Bemerkung - Note

Technische Daten - technical data

Benennung - Title

Weight = 4.606 [kg]  
 Torque max. (M1/M2) = 5 / 5 [Nm]  
 Speed max. (n1/n2) = 1000 / 1000 [1/min]  
 Gear ratio (i)=n1:n2 = 1:1

**Axial Bohr und Fräskopf**  
**Axial drilling and milling head**

**EWS** EWS Weigle GmbH & Co. KG  
 Maybachstr. 1  
 D-73066 UHINGEN  
 www.ews-tools.de

Technische Änderungen vorbehalten!  
 Subject to technical modifications!

IDENT: DEWS250797

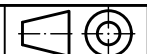

REV: -/B

Nr. - No.

**40.65MF11809DW02**

MNR.

**229693**

**QR**