

Spannzange / collet ER25 DIN6499  
 Spannbereich / clamping range: 1,0 - 16,0

Bitte überprüfen Sie, ob der Werkzeughalter auf ihrem Revolver im Maschinenraum ohne Kollision durchschwenken kann.  
 Please check the work space of the machine for interferences with the tool holder, especially the swiveling diameter.

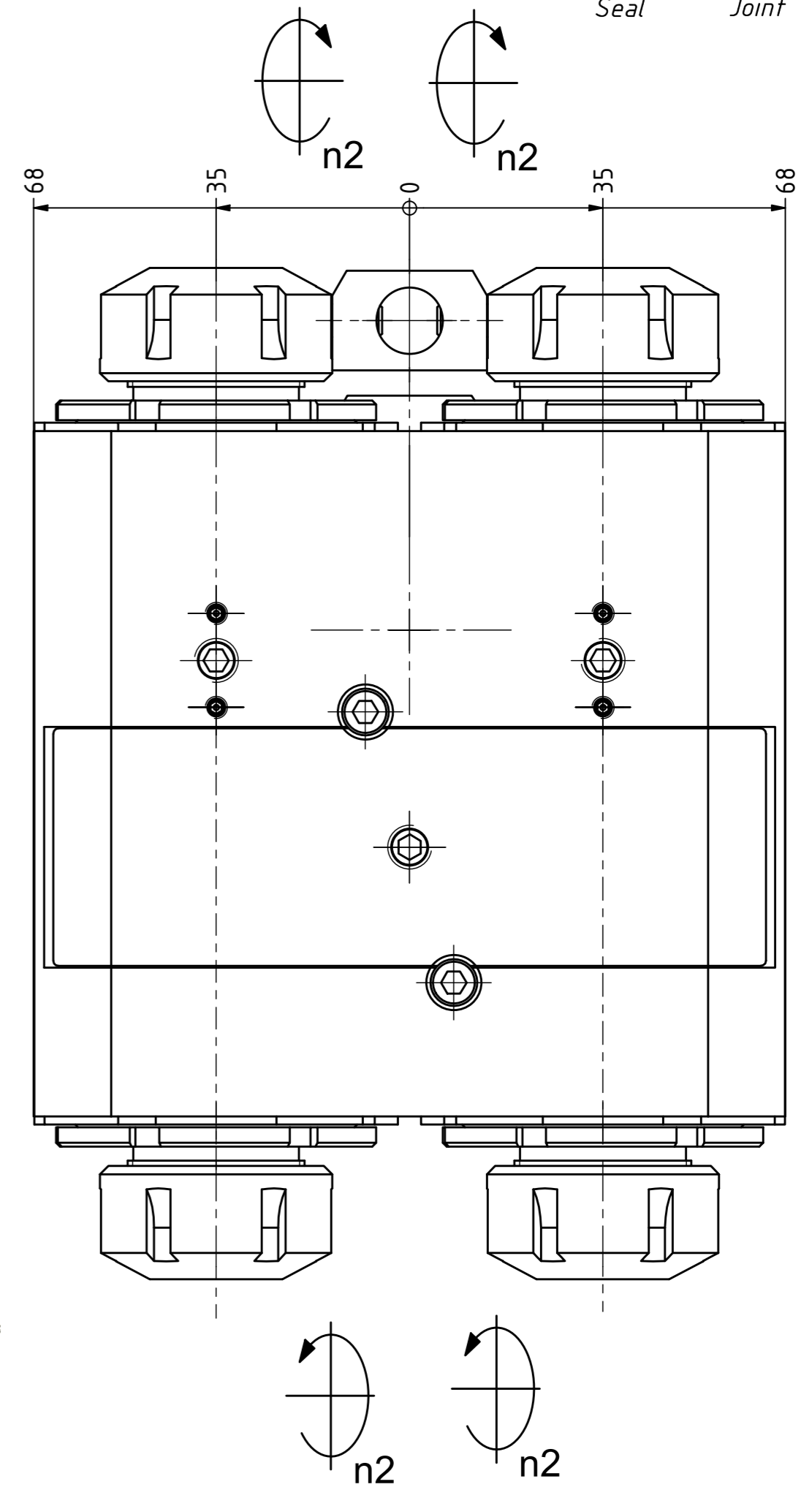

Spannzange / collet ER25 DIN6499  
 Spannbereich / clamping range: 1,0 - 16,0

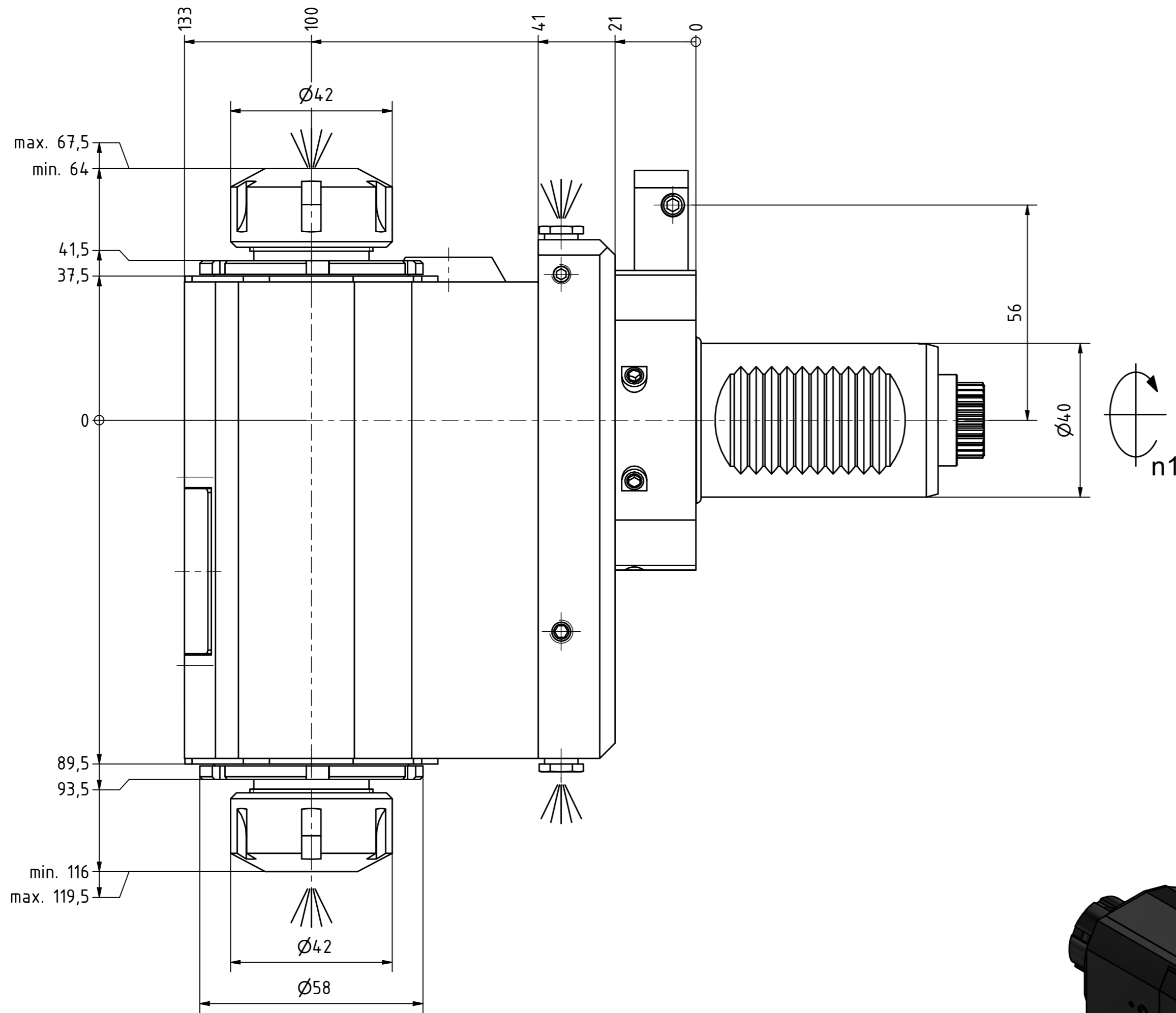
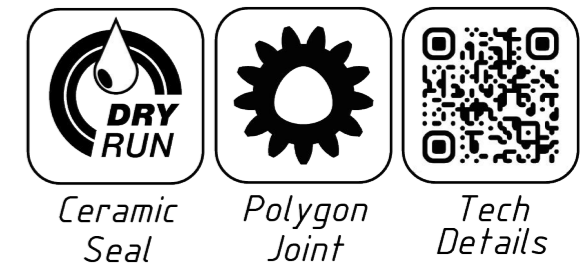
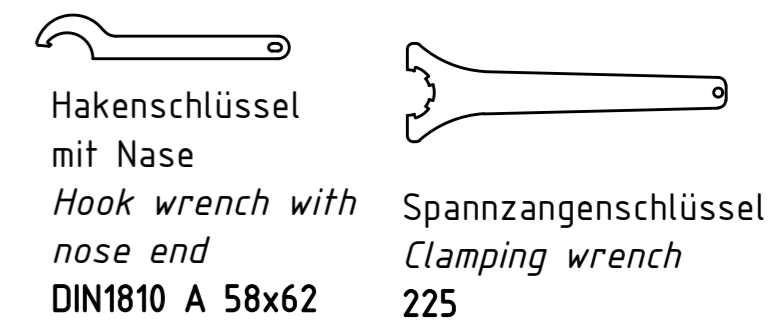
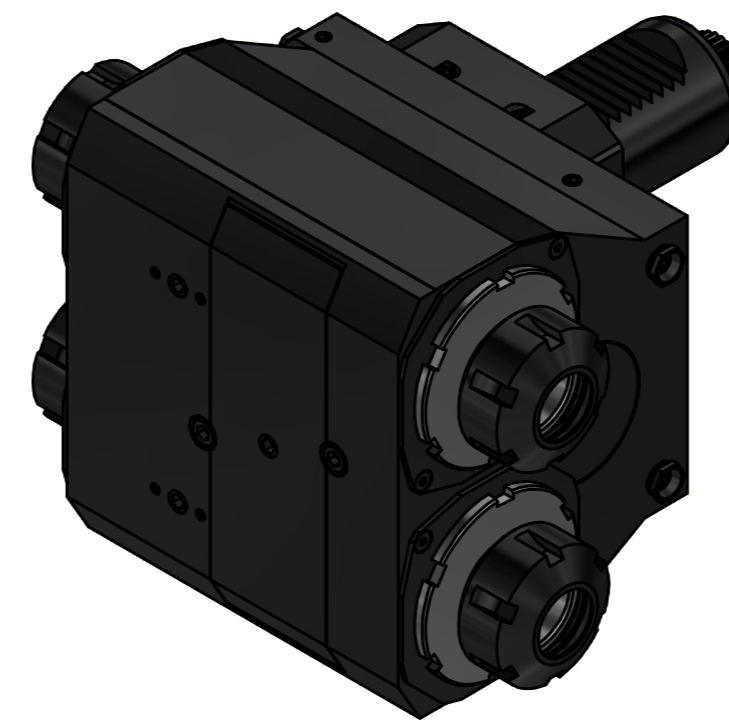
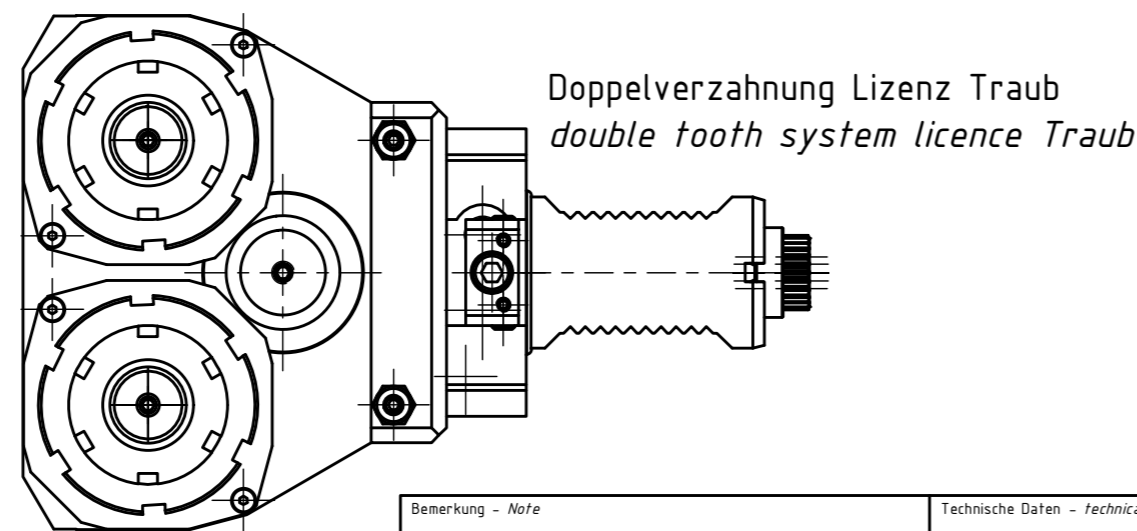

Copyright EWS Tool Technologies  
 Weitergabe und Vervielfältigung dieser Unterlage, Verwertung und Mitteilung ihres Inhalts nicht gestattet, soweit nicht ausdrücklich zugestanden. Zuwiderhandlungen verpflichten zu Schadenersatz.

Innen- und Aussenkühlung / Inside and outside coolant supply  
 Kühlmittelfiltrierung=50µ / coolant filtration=50µ

Bemerkung - Note  
 Für Trockenlauf geeignet!  
 Use without coolant fluid allowed!

Technische Daten - technical data  
 Weight = 12.652 [kg]  
 Torque max. (M1/M2) = 50/25/25/25 [Nm]  
 Speed max. (n1/n2) = 6000/6000/6000/6000 [1/min]  
 Gear ratio (i)=n1:n2 = 1:1  
 Pressure (pmax) = 70 [bar]

Benennung - Title  
**Radial Bohr und Fräskopf**  
**Radial drilling and milling head**

**EWS** Tool Technologies  
 EWS Weigle GmbH & Co. KG  
 Maybachstr. 1  
 D-73066 Ulm/ingen  
 www.ews-tool.de  
 Technische Änderungen vorbehalten!  
 Subject to technical modifications!  
 IDENT: DEWS247430  
 Nr. - No. 60.4025QYCTXRLIKDTK70  
 MNR. 229247  
 REV: -/A

