

Z (5:1)

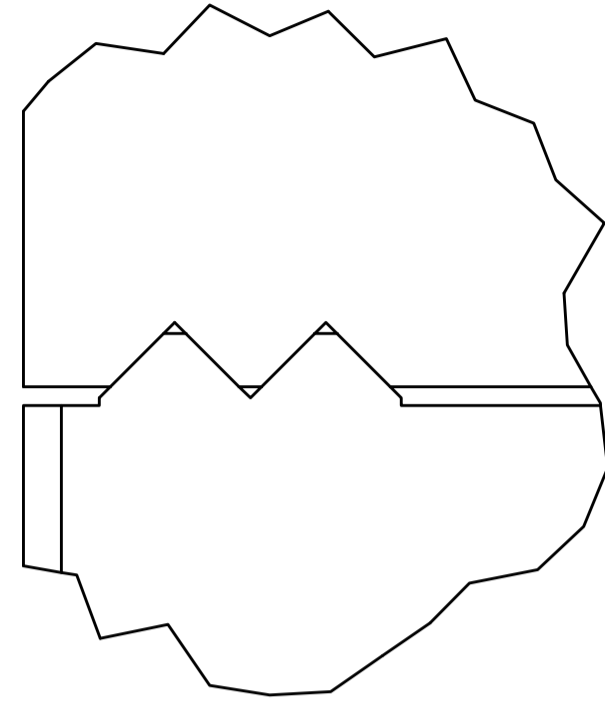

max. Fräser-Ø70
max. cutter-Ø70

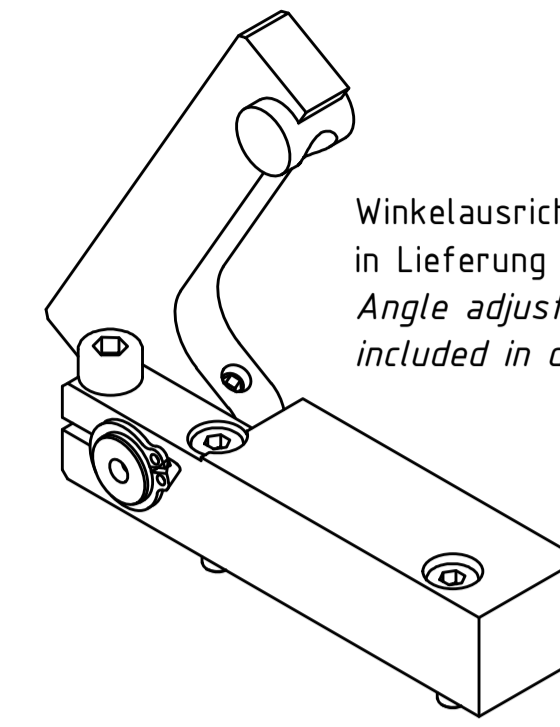
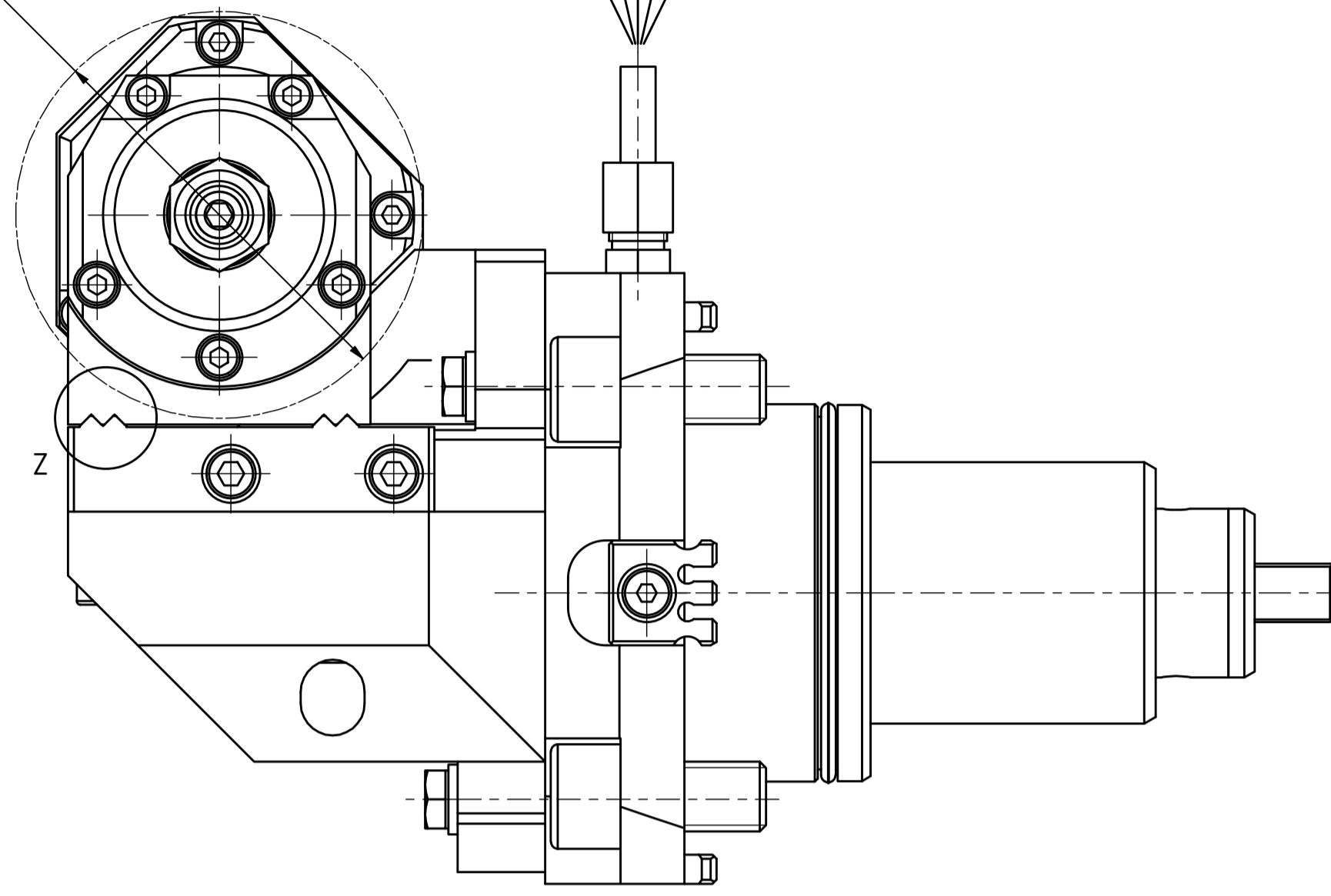

Winkelausrichtung & CD-ROM
in Lieferung enthalten!
Angle adjusting & CD-ROM
included in delivery!

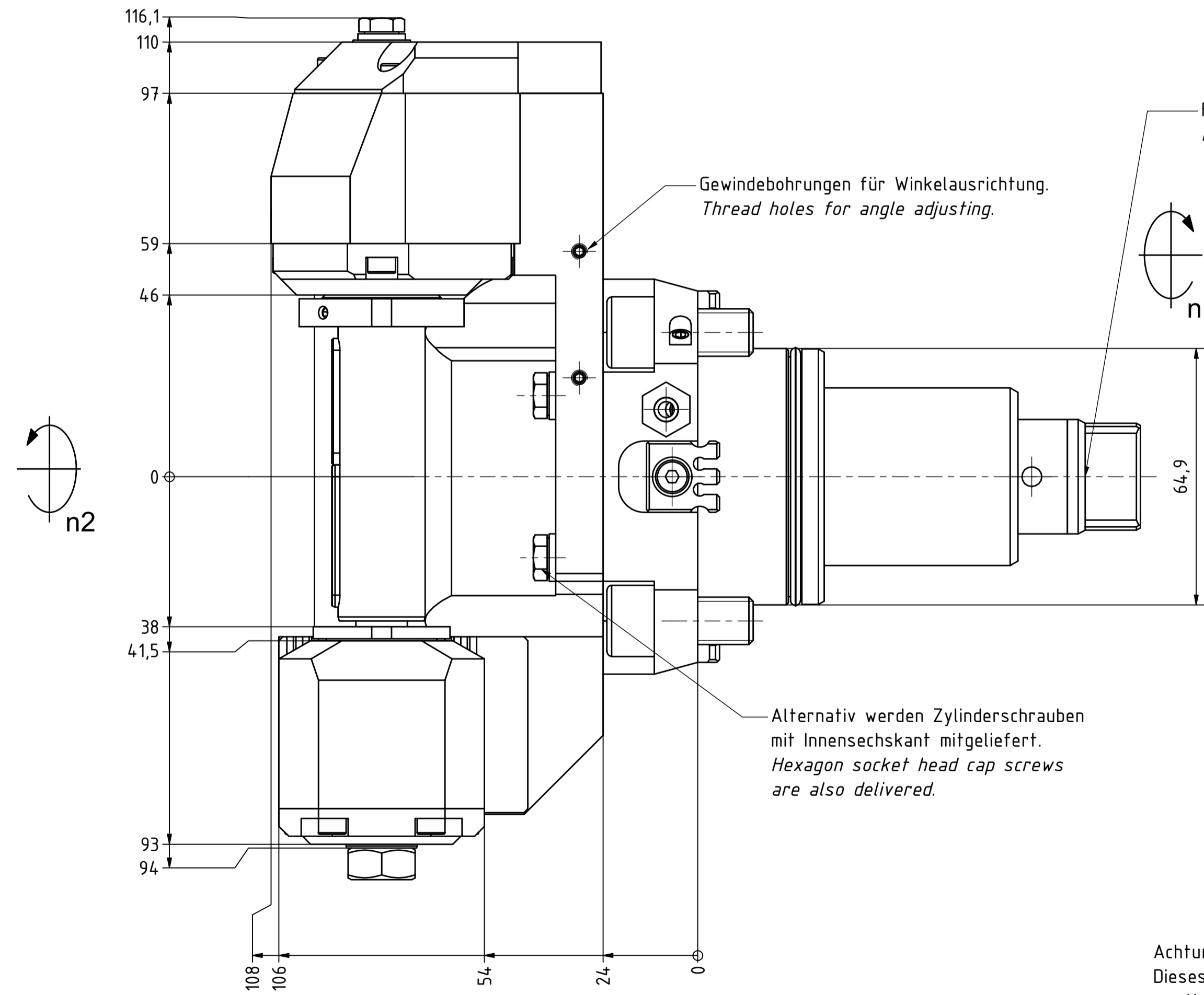
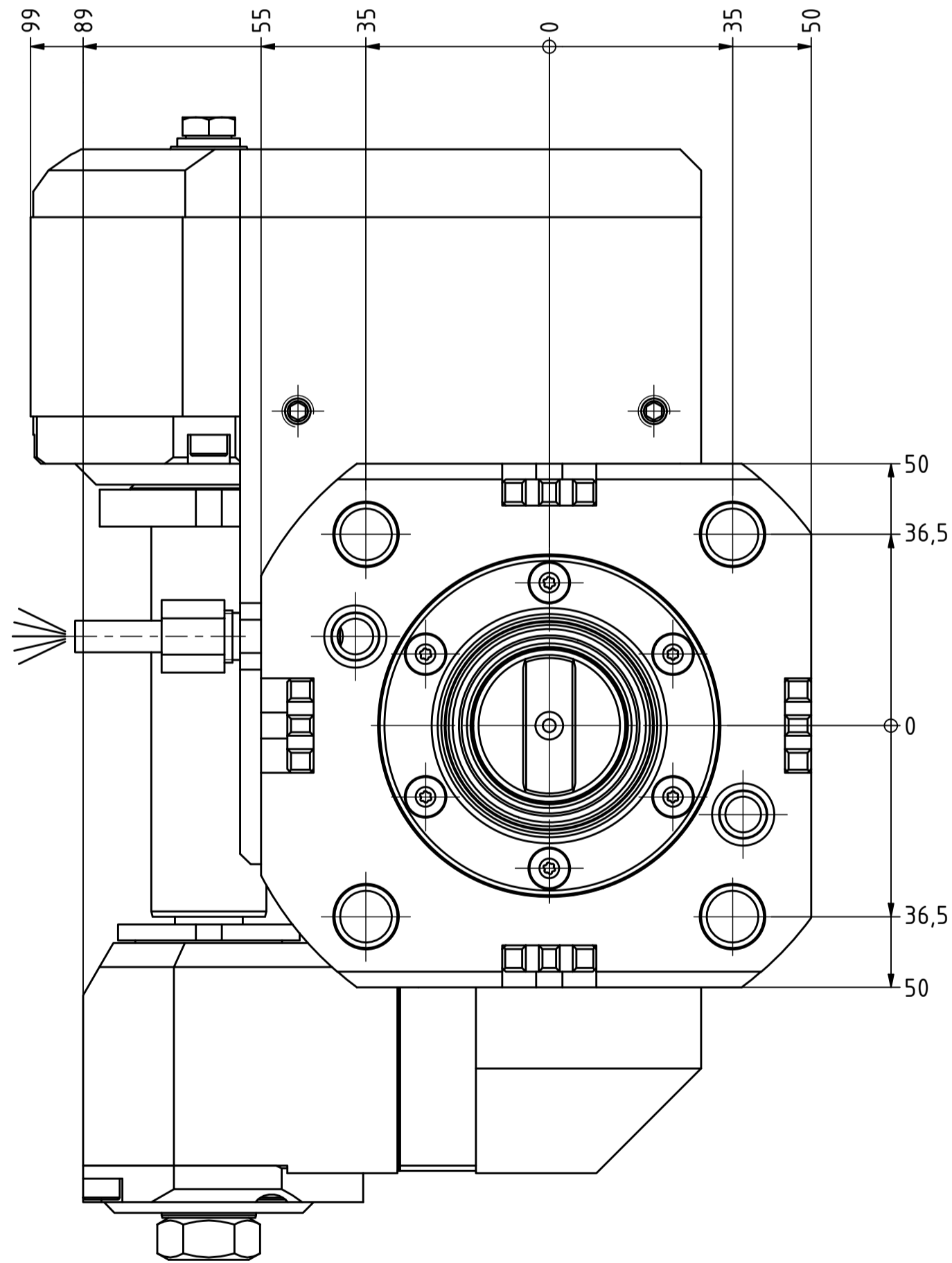
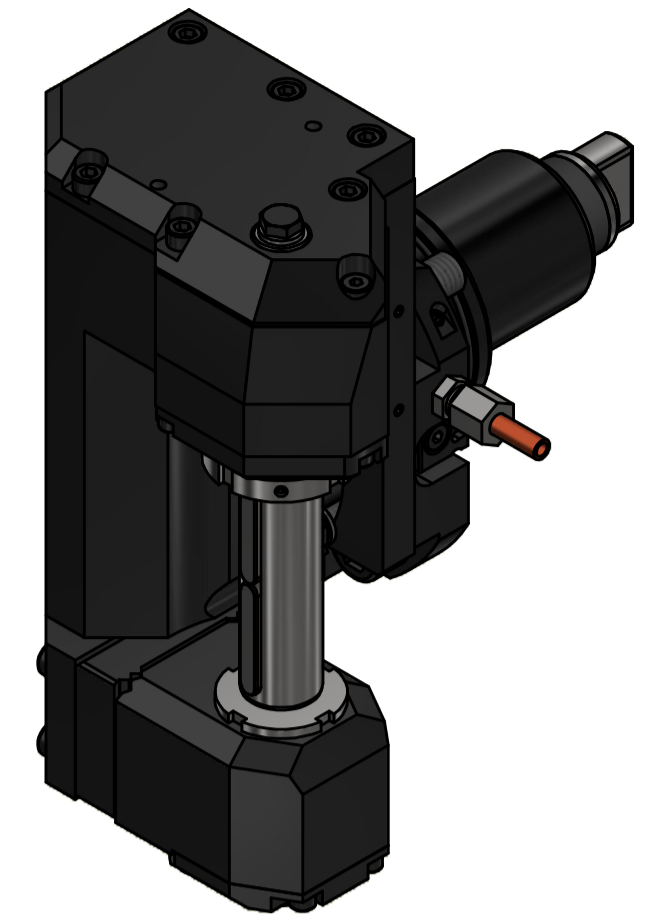

Gewindebohrungen für Winkelausrichtung.
Thread holes for angle adjusting.

Fluchtungsfehlerausgleichend
misalignment compensating

Alternativ werden Zylinderschrauben
mit Innensechskant mitgeliefert.
Hexagon socket head cap screws
are also delivered.

20°
20°

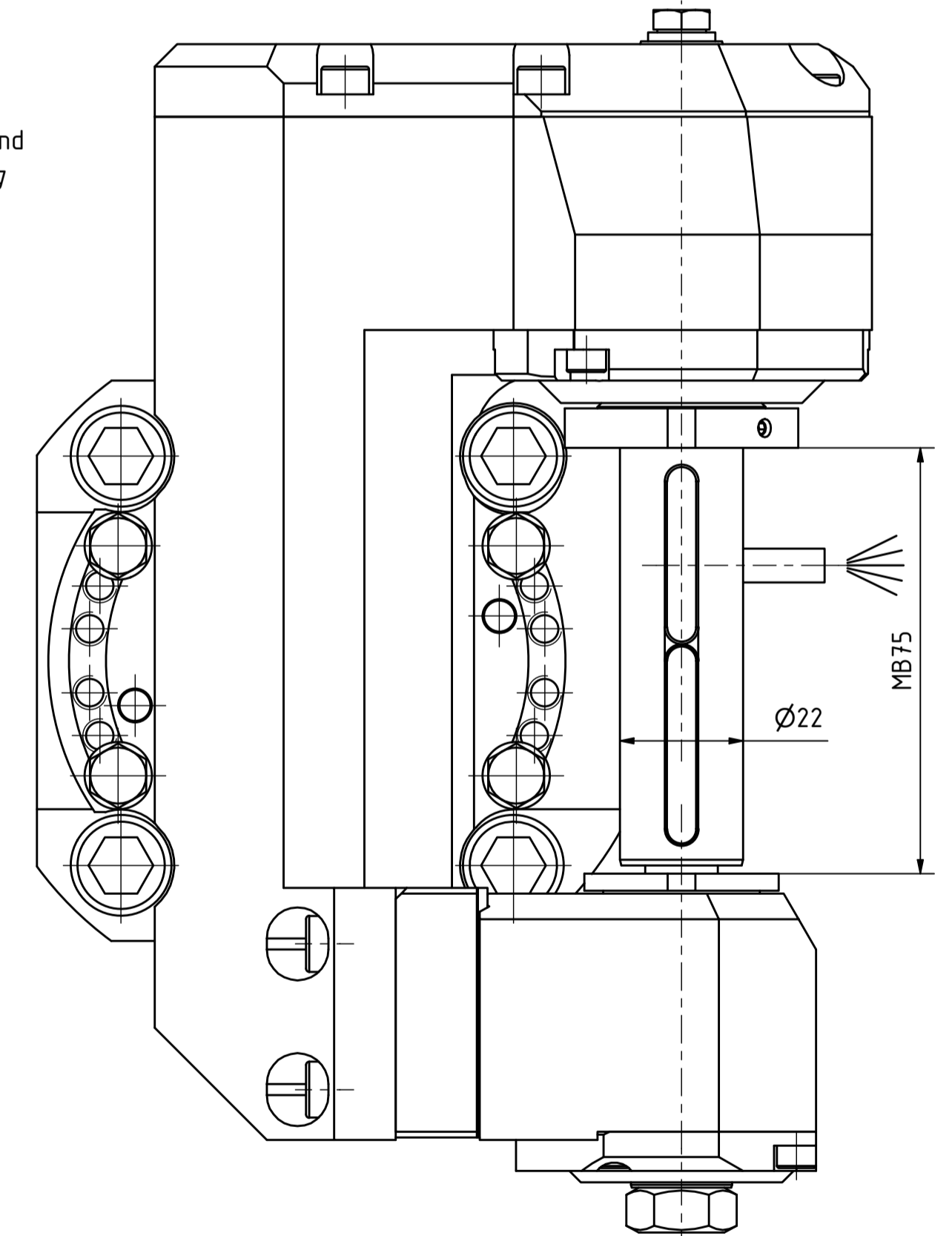

Achtung/Caution:
Dieses Werkzeug kann nur in der 0°-Position
montiert und demontiert werden, wie gezeichnet!
Somit ist eine Winkelverstellung nur möglich,
wenn das Werkzeug bereits auf der Maschine montiert ist.
*This tool can only be mounted and remounted
in 0° position, like drawn!*
So, angle adjustment is only possible, when this tool
is already mounted on the machine!

Aus Platzgründen ist keine Feinverstellung vorgesehen!
Due to lack of space is no fine adjustment scheduled!

Beide Nachbarstationen nicht verwendbar!
Both neighbour stations are not useable!

Bemerkung - Note
mit Kegelrollenlager
with taper roller bearing(s)

Technische Daten - technical data
Weight = 11.552 [kg]
Torque max. (M1/M2) = 20 / 40 [Nm]
Speed max. (n1/n2) = 6000 / 3000 [1/min]
Gear ratio (i)=n1:n2 = 2:1

Bezeichnung - Title
Scheibenfräserkopf
Radial saw milling head

EWS Tool Technologies
EWS Werkzeug GmbH & Co. KG
Hauptstr. 1
64289 Kelkheim
www.ews-tool.de
Technische Änderungen vorbehalten!
Subject to technical modifications!
IDENT: DEWS247895
REV. -/A
HSR
64.65221809PF12TKWZ65MB75
229288



Copyright EWS Tool Technologies
Weitergabe und Vervielfältigung dieser Unterlage,
Verwertung und Mitteilung ihres Inhalts nicht
gestattet, soweit nicht ausdrücklich zugestanden.
Zu widerhandlungen verpflichten zu Schadenersatz.