

Spannzange / collet ER25 DIN6499  
Spannbereich / clamping range: 1,0 - 16,0

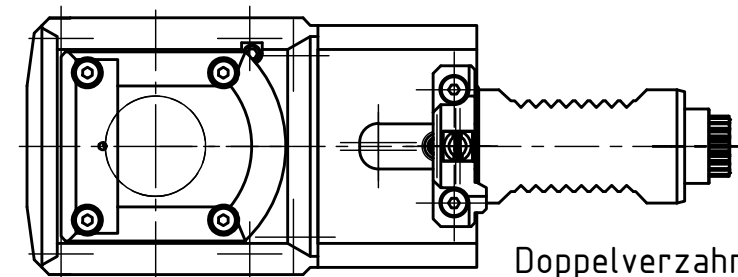
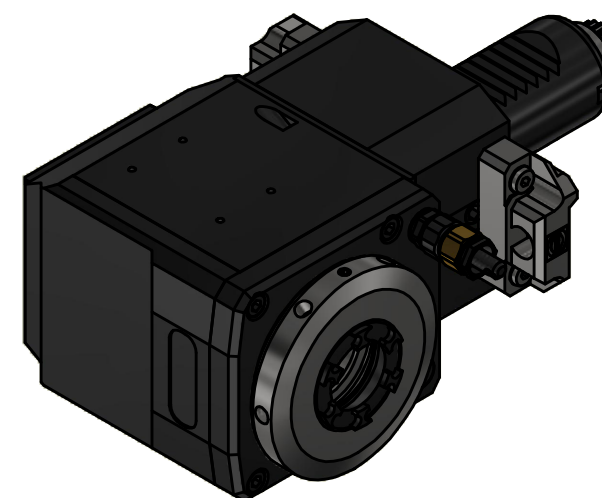

Doppelverzahnung Lizenz Traub  
double tooth system licence Traub

Hakenschlüssel mit Zapfen  
Hook wrench with fixed pin  
DIN1810 B 58x62

Spannzangenschlüssel für innenliegende Mutter  
Clamping wrench for internal collet  
225AX

Copyright **EWS Tool Technologies**  
Weitergabe und Vervielfältigung dieser Unterlage, Verwertung und Mitteilung ihres Inhalts nicht gestattet, soweit nicht ausdrücklich zugestanden. Zuwiderhandlungen verpflichten zu Schadenersatz.

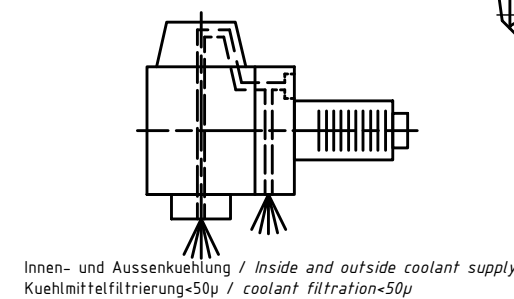

Bemerkung - Note  
Für Trockenlauf geeignet!  
Use without coolant fluid allowed!

Technische Daten - technical data  
Weight = 4.354 [kg]  
Torque max. (M1/M2) = 32 / 32 [Nm]  
Speed max. (n1/n2) = 8000 / 8000 [1/min]  
Gear ratio (i)=n1:n2 = 1:1  
Pressure (pmax) = 70 [bar]

Benennung - Title  
**Radial Bohr und Fräskopf**  
Radial drilling and milling head

**EWS Tool Technologies** EWS Weigle GmbH & Co. KG  
Maybachstr. 1  
D-73066 Uhlingen  
www.ews-tools.de  
Technische Änderungen vorbehalten!  
Subject to technical modifications!  
IDENT: DEWS246563  
REV: -/A  
Nr. - No. MNR. 229017

