

Alternativ werden Zylinderschrauben mit Innensechskant mitgeliefert.  
Hexagon socket head cap screws are also delivered.

beidseitige Montage möglich  
double-sided mounting possible

10°

10°

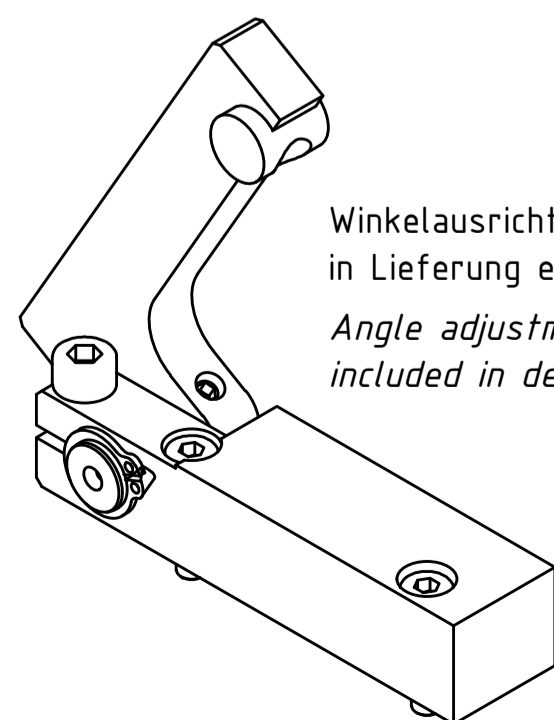
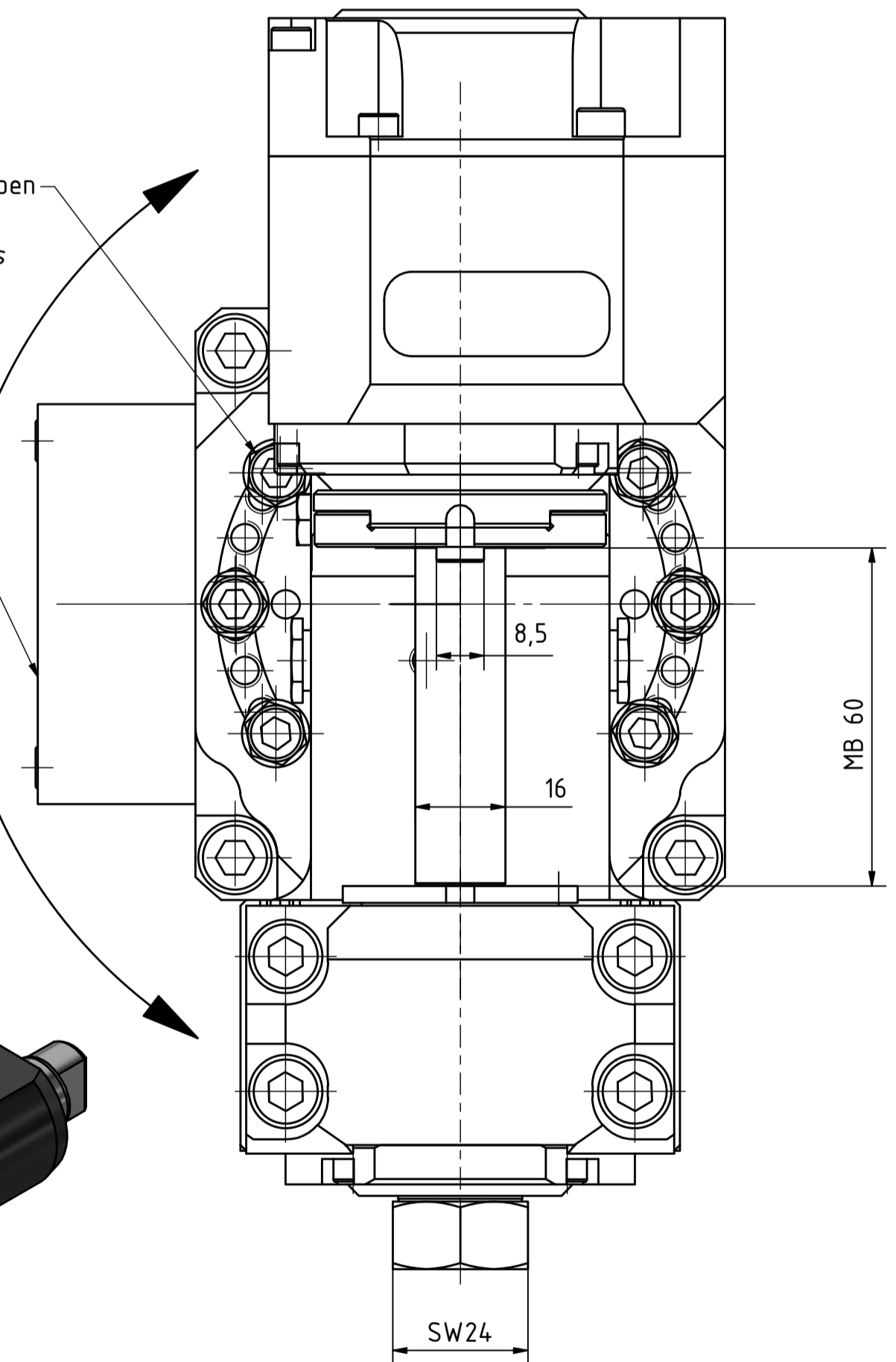

Winkelausrichtung & CD-ROM  
in Lieferung enthalten!  
Angle adjustment & CD-ROM  
included in delivery!

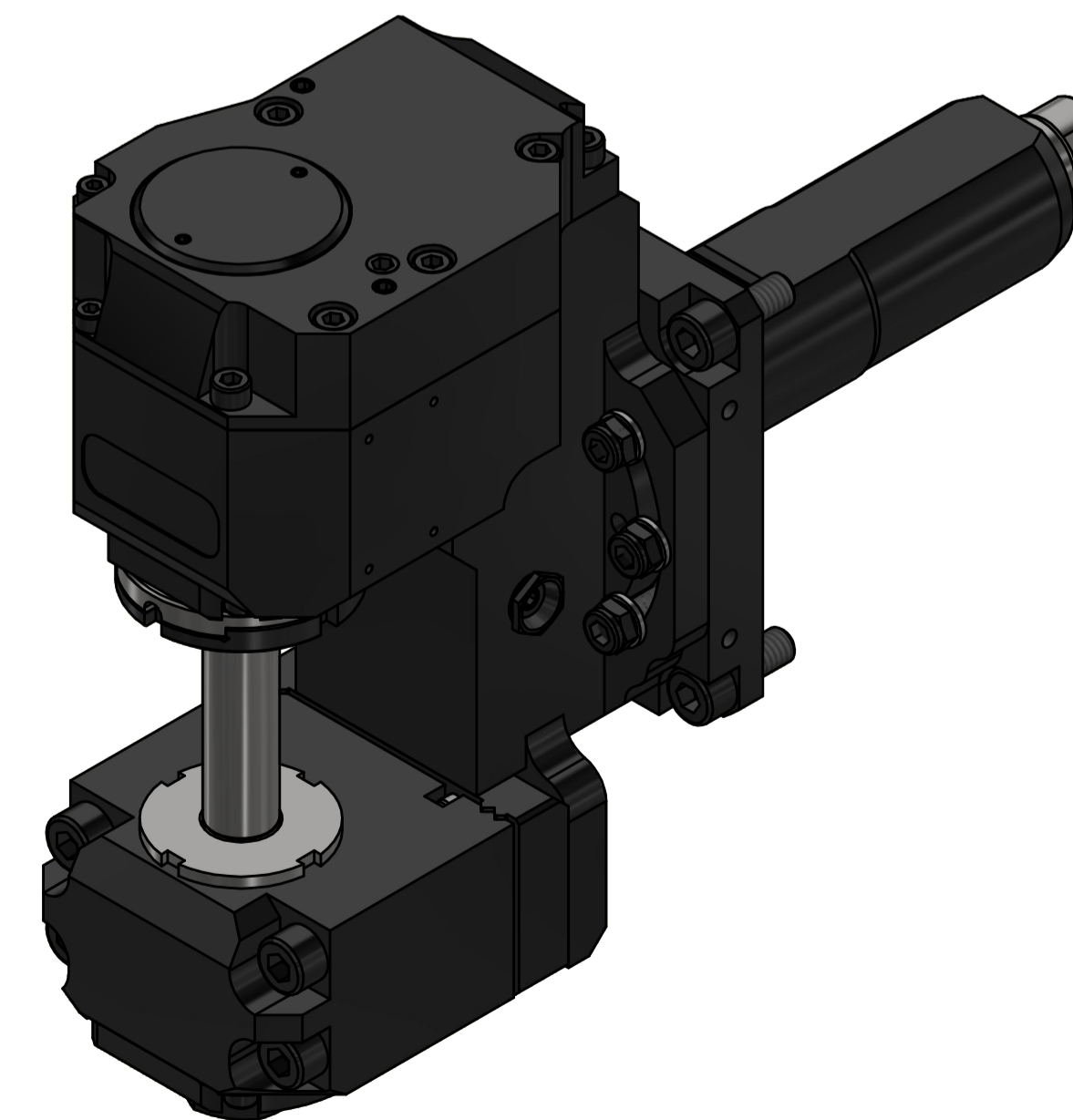

Bemerkung - Note  
mit Kegelrollenlager  
with taper roller bearing(s)

Technische Daten - technical data  
Weight = 11.618 [kg]  
Torque max. (M1/M2) = 4.0 / 80 [Nm]  
Speed max. (n1/n2) = 6000 / 3000 [1/min]  
Gear ratio (i)=n1:n2 = 2:1

Bezeichnung - Title  
**Scheibenfräserkopf**  
Radial saw milling head

**EWS** Werkzeug-Genetik & Co. KG  
Hauptstr. 1  
52200 Langerath  
www.ews-tool.de  
Technische Änderungen vorbehalten!  
Subject to technical modifications!  
IDENT: DEWS246980  
REV. -/JA  
HSB  
64.4.016VTC12Y-20MB60SNØ80TKW-S01 228722



Copyright EWS Tool Technologies  
Weitergabe und Vervielfältigung dieser Unterlage,  
Verwertung und Mitteilung ihres Inhalts nicht  
gestattet, soweit nicht ausdrücklich zugestanden.  
Zu widerhandlungen verpflichten zu Schadenersatz.