

Fraeserwelle austauschbar
Spindle removable

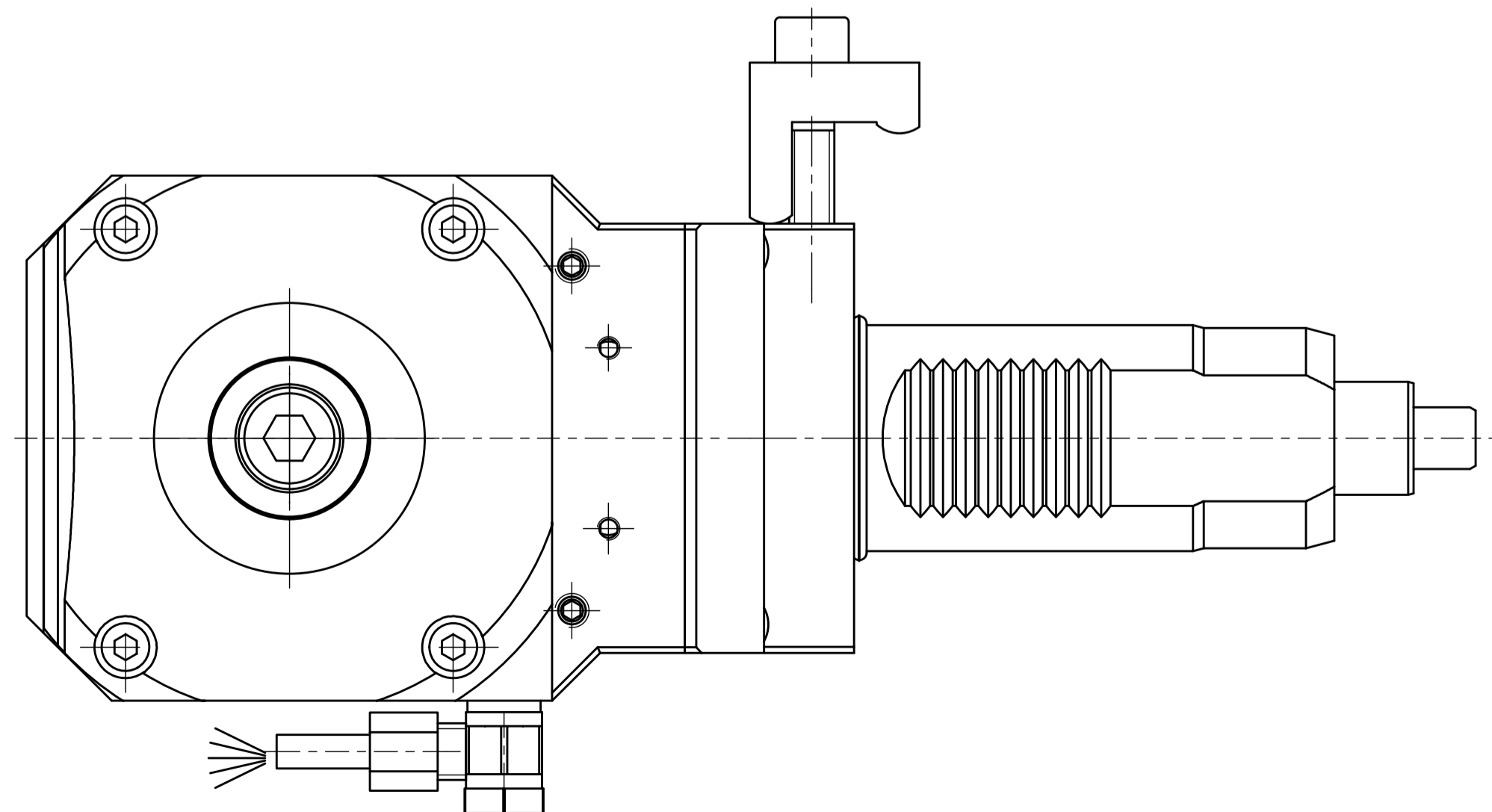
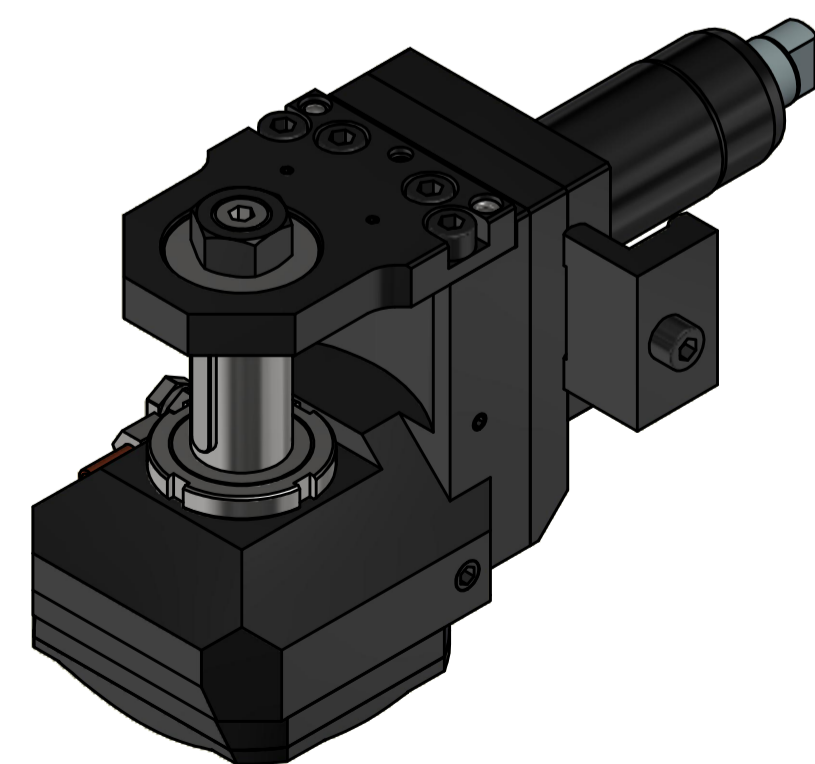
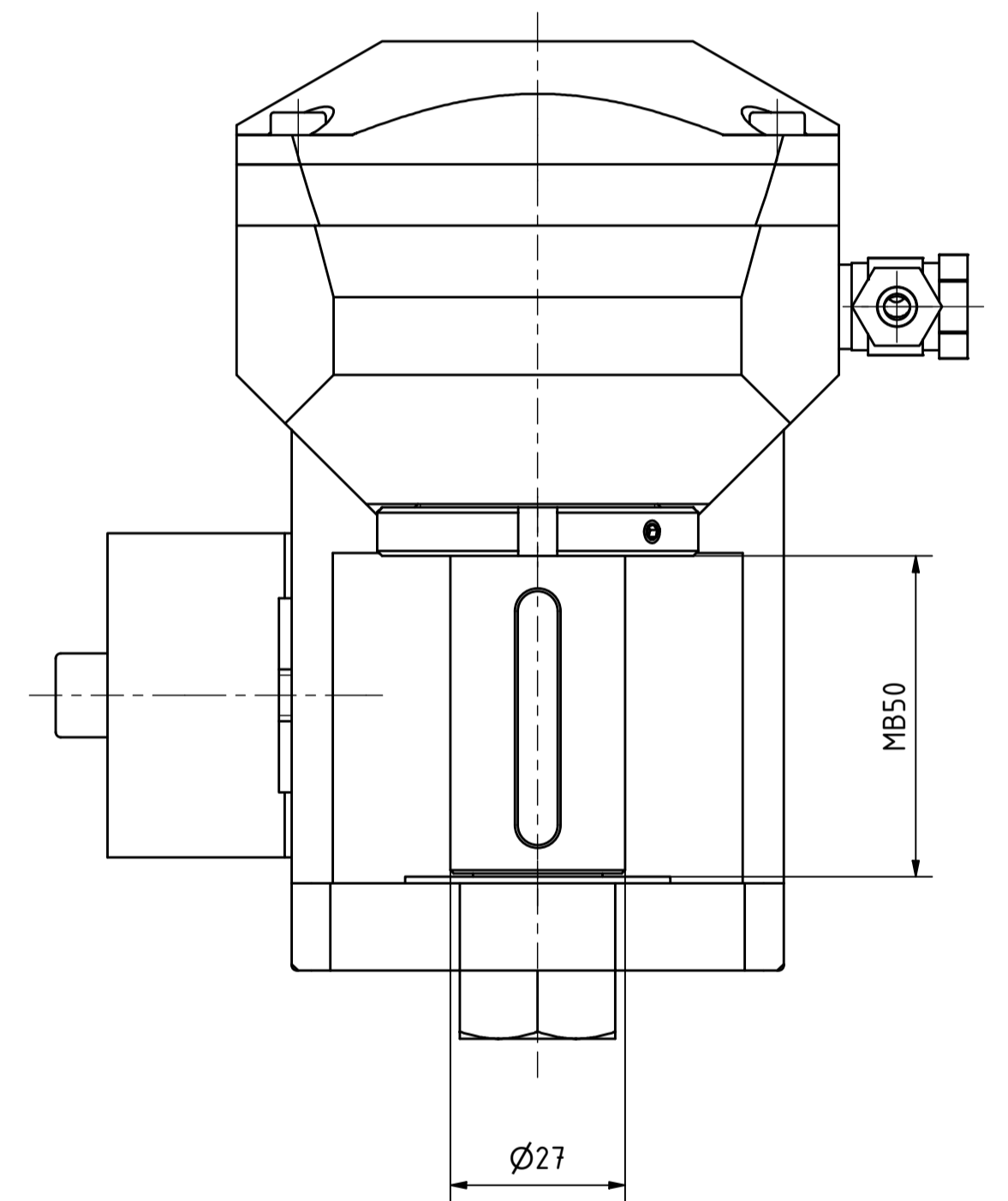

Bitte überprüfen Sie, ob der Werkzeughalter auf ihrem Revolver im Maschinenraum ohne Kollision durchschwenken kann.
Please check the work space of the machine for interferences with the tool holder, especially the swiveling diameter.

Mind. eine Nachbarstation nicht verwendbar!
At least one neighbouring position is not useable!

Copyright EWS Tool Technologies
Weitergabe und Vervielfältigung dieser Unterlage, Verwertung und Mitteilung ihres Inhalts nicht gestattet, soweit nicht ausdrücklich zugestanden. Zuwiderhandlungen verpflichten zu Schadenersatz.

Bemerkung - Note

Technische Daten - technical data
Weight = 8.563 [kg]
Torque max. (M1/M2) = 50 / 150 [Nm]
Speed max. (n1/n2) = 6000 / 2000 [1/min]
Gear ratio (i)=n1:n2 = 3:1

Benennung - Title

Scheibenfräserkopf
Radial saw milling head

EWS Werkzeug GmbH & Co. KG
Hauptstr. 1
64700 Keltern
www.ews-tool.de
Nr. - Art.
64.4027LVL313

Technische Änderungen vorbehalten!
Subject to technical modifications!
IDENT: DEWS243599

REV. - / A
HNB
228563

QR