

EWS-Varia V5

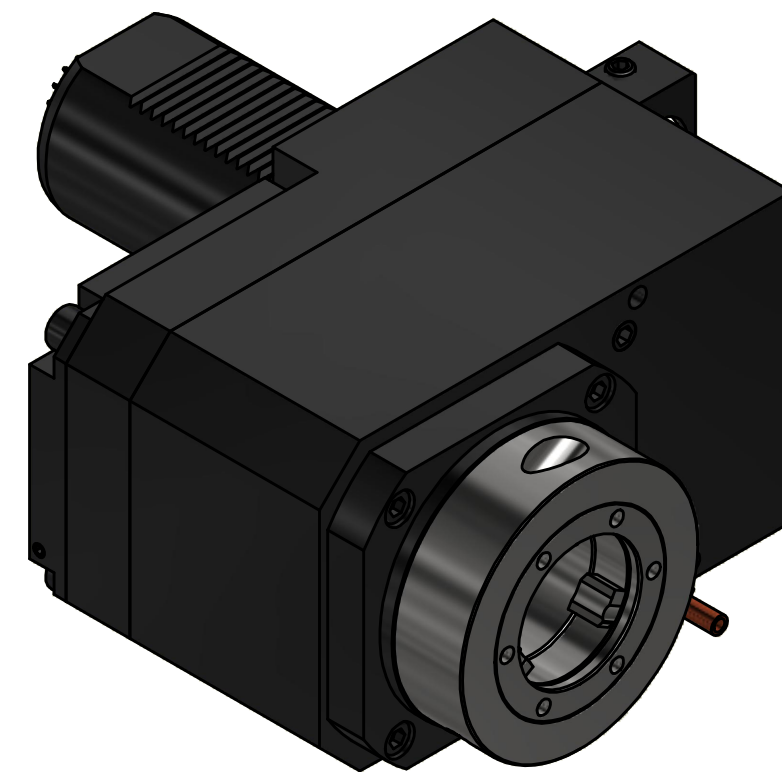
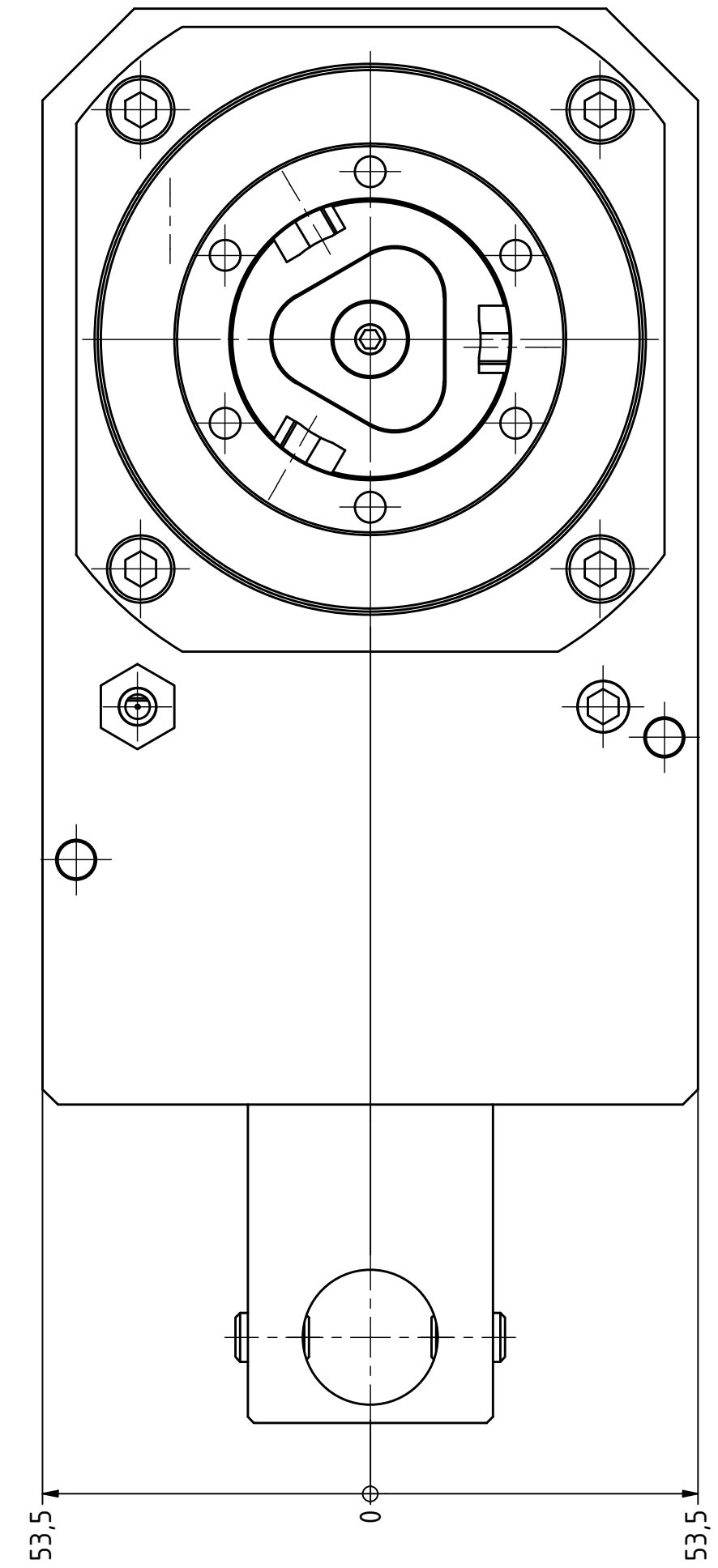
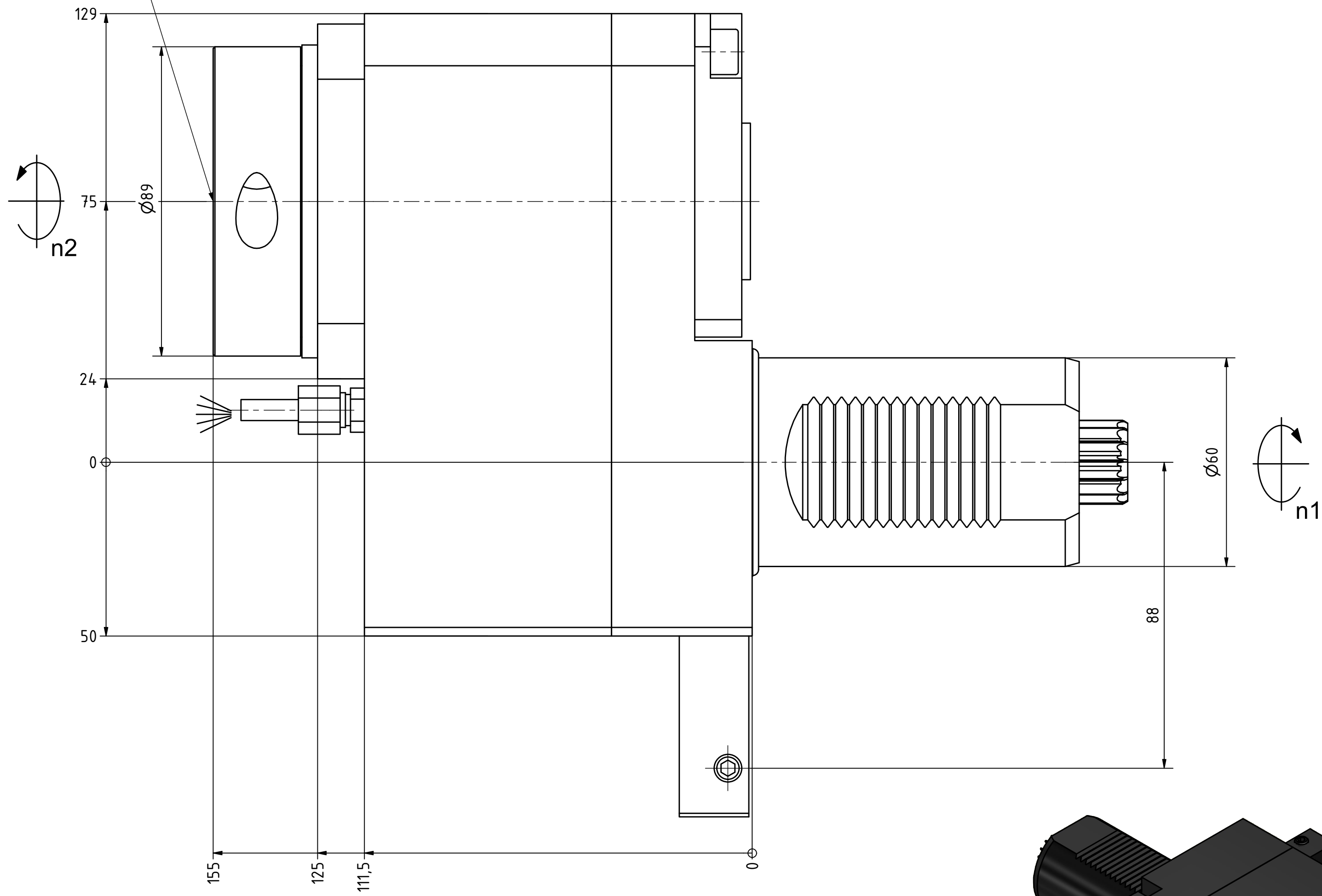

Copyright **EWS Tool Technologies**  
Weitergabe und Vervielfältigung dieser Unterlage,  
Verwertung und Mitteilung ihres Inhalts nicht  
gestattet, soweit nicht ausdrücklich zugestanden.  
Zuwendungen verpflichten zu Schadenersatz.

Benennung - Title  
mit Kegelrollenlager  
with taper roller bearing

Technische Daten - technical data  
Weight = 18.840 [kg]  
Torque max. (M1/M2) = 130 / 260 [Nm]  
Speed max. (n1/n2) = 4000 / 2000 [1/min]  
Gear ratio (i)=n1:n2 = 2:1

Benennung - Title  
**Axial Bohr u. Fräskopf achsversetzt**  
**Ax. drill. and mill. head offset**

**EWS** EWS Weigle GmbH & Co. KG  
Maybachstr. 1  
D-73066 Ulm/Ingen  
www.ews-tools.de  
Nr. - No.  
**50.60V5KR5482L12**

Technische Änderungen vorbehalten!  
Subject to technical modifications!  
IDENT: DEWS240144  
REV: -/A  
MNR.  
**228105**

