

Z (5:1)

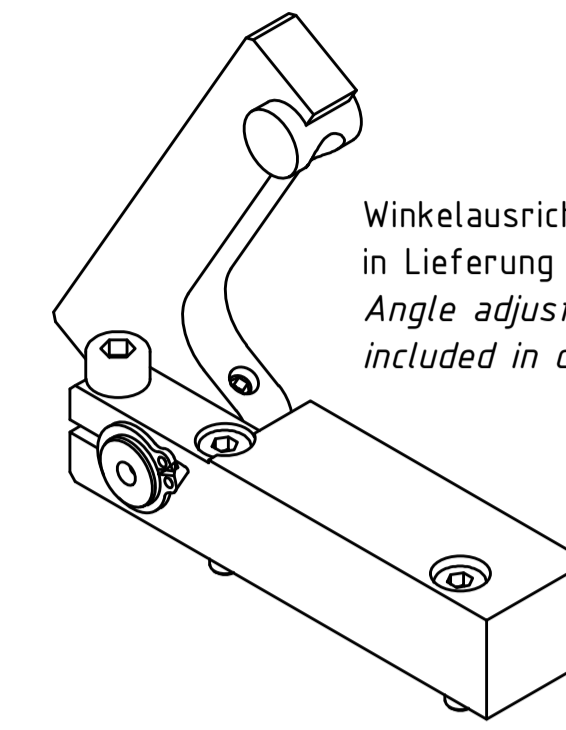

Winkelausrichtung & CD-ROM
in Lieferung enthalten!
Angle adjusting & CD-ROM
included in delivery!

Auf Anfrage können auch Winkel über 20° eingestellt werden.
Maschinenabhängig wegen Arbeitsraum.
Angles over 20° can be preset on request.
Machine-dependent due to workspace.

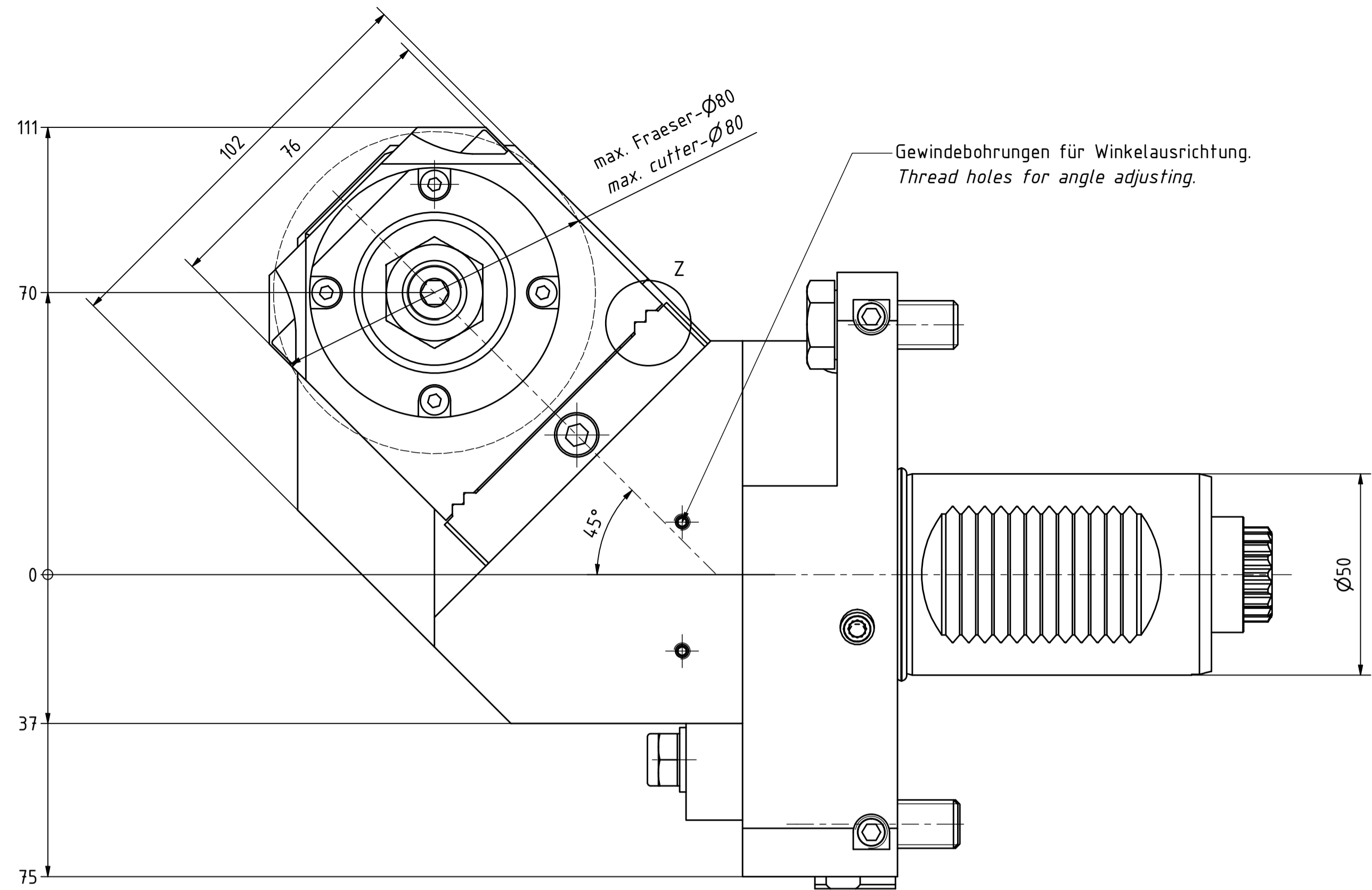
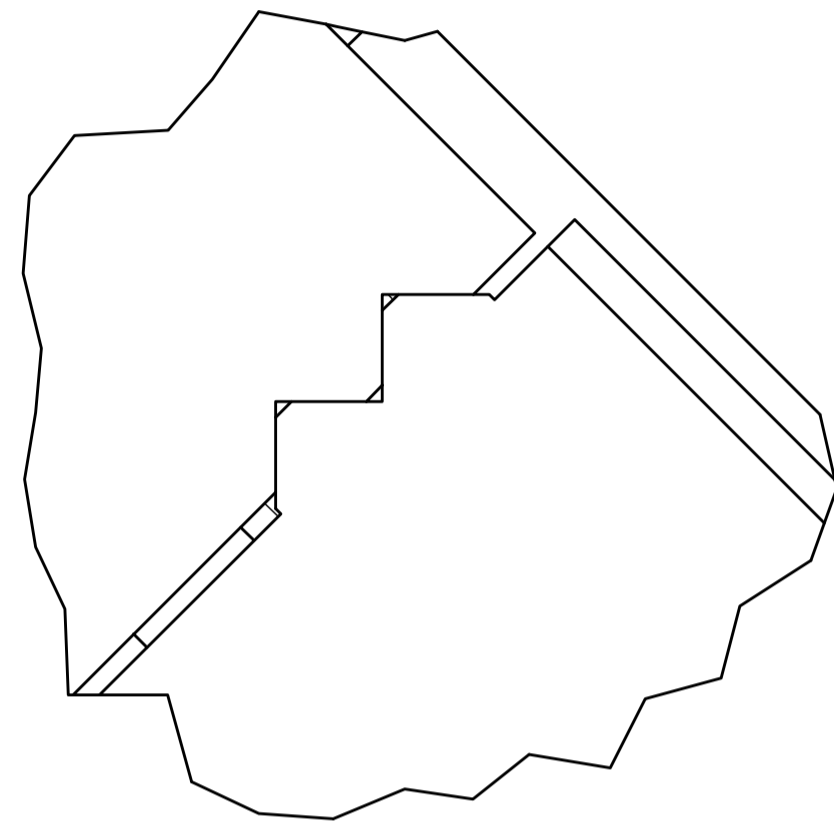
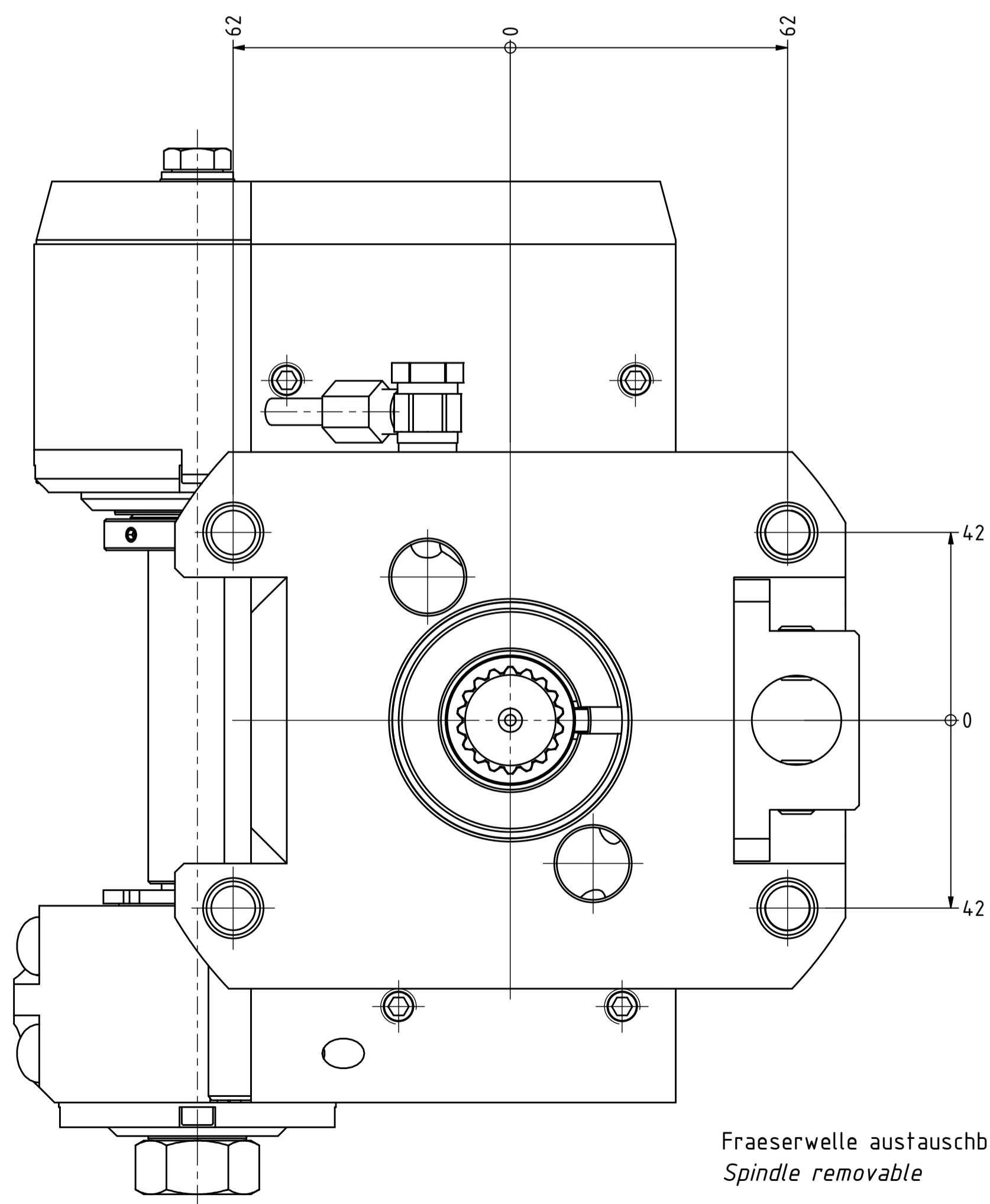

Fraeserwelle austauschbar
Spindle removable

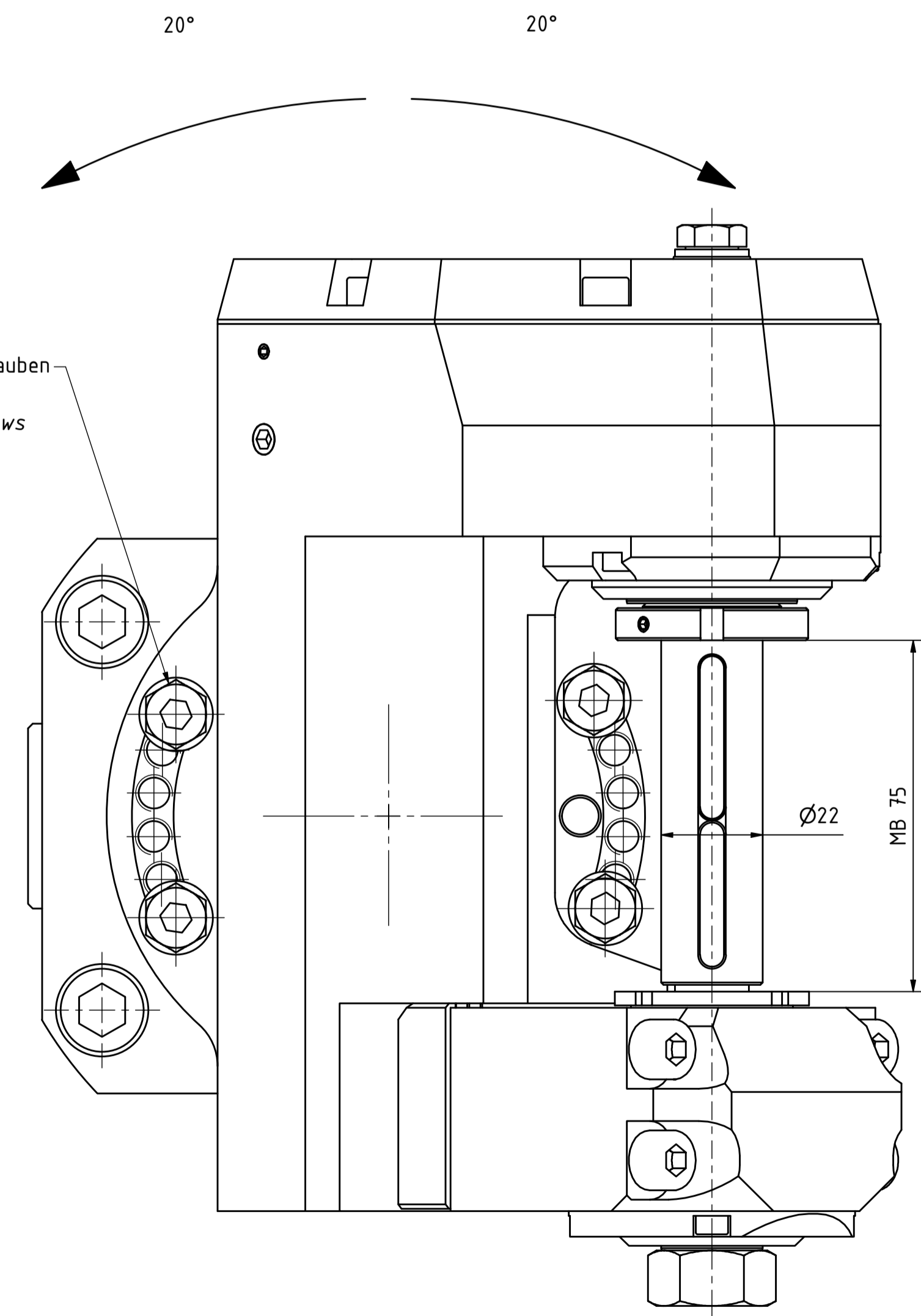
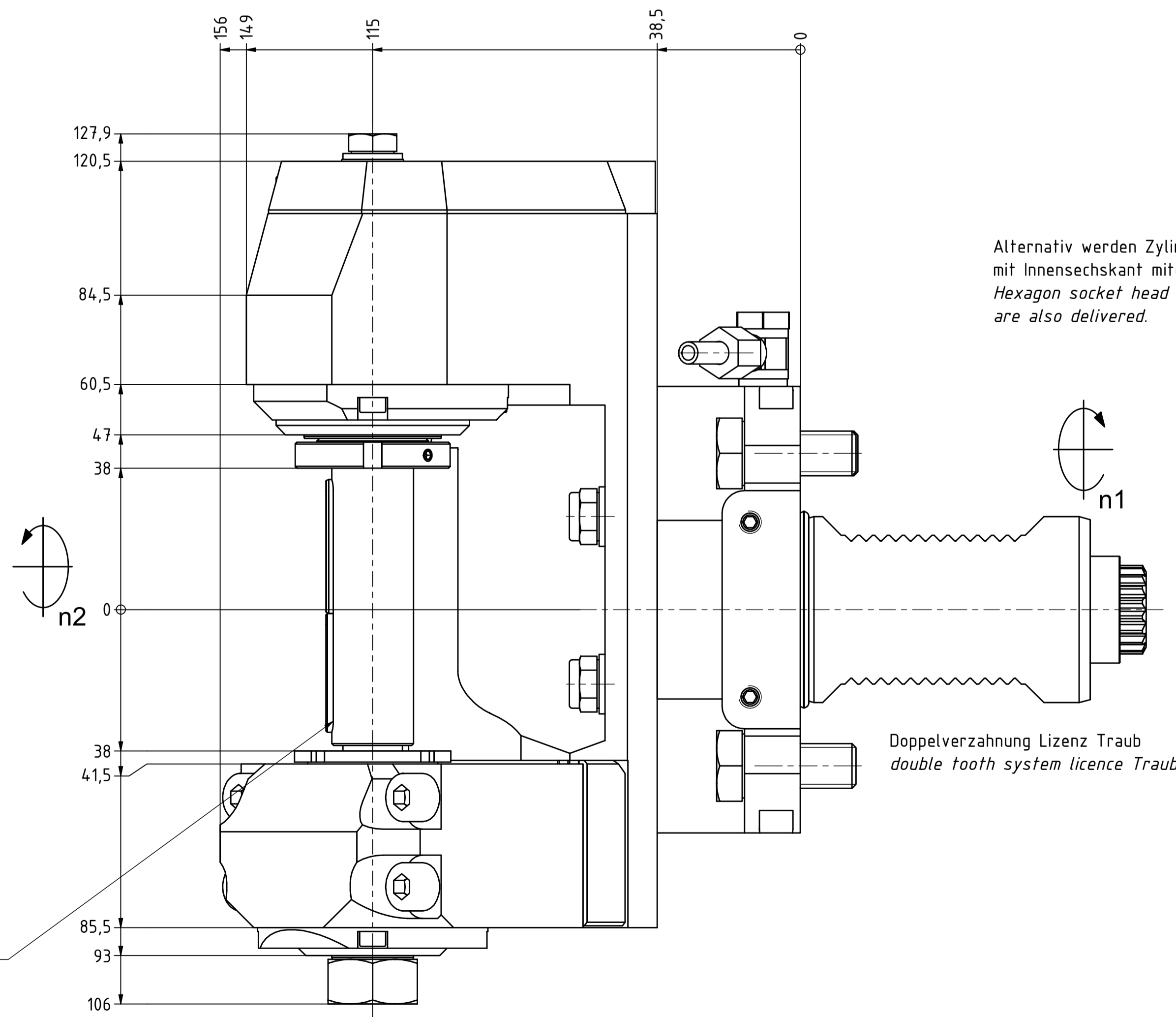

Gewicht: 18 kg Mind. eine Nachbarstation nicht verwendbar!
Weight: 18 kg At least one neighbouring station is not useable!

Bemerkung - Note
mit Kegeltrollenlagern
with taper roller bearings

Technische Daten - technical data
Weight = 18.448 [kg]
Torque max. (M1/M2) = 50 / 100 [Nm]
Speed max. (n1/n2) = 4.000 / 2000 [1/min]
Gear ratio (i)=n1:n2 = 2:1

Bemerkung - Note
Scheibenfräserkopf
Radial saw milling head

EWS Tool Technologies
EWS Werkzeug GmbH & Co. KG
Kloppener Str. 1
42700 Solingen
www.ews-tool.de

Technische Änderungen vorbehalten!
Subject to technical modifications!
IDENT: DEWS24185L

64.50225480RLI2TKWZ70MB75

228334



Copyright EWS Tool Technologies
Weitergabe und Vervielfältigung dieser Unterlage,
Verwertung und Mitteilung ihres Inhalts nicht
gestattet, soweit nicht ausdrücklich zugestanden.
Zu widerhandlungen verpflichten zu Schadenersatz.