

Spannzange / collet ER25 DIN6499
Spannbereich / clamping range: 1,0 - 16,0

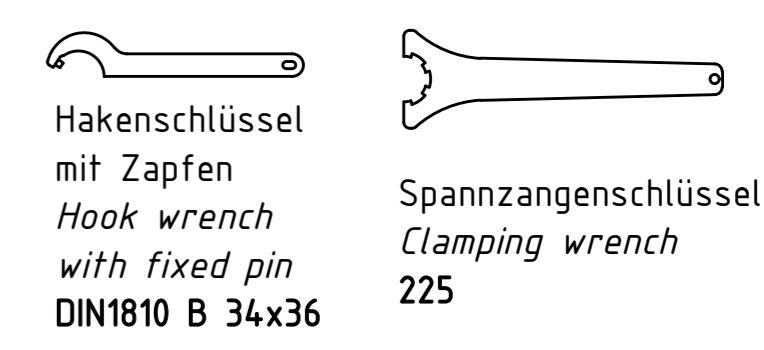

Copyright **EWS Tool Technologies**
Weitergabe und Vervielfältigung dieser Unterlage, Verwertung und Mitteilung ihres Inhalts nicht gestattet, soweit nicht ausdrücklich zugestanden. Zuwiderhandlungen verpflichten zu Schadenersatz.

Innen- und Aussenkuehlung / Inside and outside coolant supply
Kein Trockenlauf / No dry run
Kuehlmittelfiltrierung=50µ / coolant filtration=50µ

Benennung - Title	Technische Daten - technical data
Bemerkung - Note Nicht ohne Kuehlmittel betreiben! Not for use without coolant-fluid!	Weight = 9,605 [kg]
mit Kegelrollenlager with taper roller bearing(s)	Torque max. (M1/M2) = 40 / 30 30 [Nm]
	Speed max. (n1/n2) = 6000 / 4000 4000 [1/min]
	Gear ratio (i)=n1:n2 = 1,5:1 1,5:1
	Pressure (pmax) = 70 [bar]

Benennung - Title
Radial Bohr und Fräskopf
Radial drilling and milling head

	EWS Weigle GmbH & Co. KG Maybachstr. 1 D-73066 Uhlingen www.ews-tools.de	Technische Aenderungen vorbehalten! Subject to technical modifications! IDENT: DEWS241225	
	Nr. - No. 60.3025DY5480CDIHK1151TK57	MNR. 227186	REV: -/C